

For models with connectors SMA, QMA, SMA 2.9, Din 1.6/5.6

Model	Type	Options	Number of positions	RADIALL part number
R573 series	All	2 & 8	3 to 6	R599920000
R573 series	4,5,8 & 9	All		
R574 series	All	All		
R573 series	All	All	7 & 8	R599920000
R574 series	All	All	7 & 8	R599920000
R573 series	All	All	9 & 10	R599921000
R574 series	All	All	9 & 10	R599921000
R573 series	All	All	11 & 12	R599922000
R574 series	All	All	11 & 12	R599922000

For models with connectors N, TNC, BNC

Model	Type	Options	Number of positions	RADIALL part number
R573 series	All	All	3 to 6*	R599921000
R574 series				

* For 7 to 12 positions models, brackets are not available.

CREATION						RADIALL
N°:						101, rue P. Hoffmann
PEN/EP : 05112						93116 ROSNY/BOIS
Name: LAURENT J						FRANCE
Date:15.Dec.05	01.Oct.09	New informations (Caution)	LJ	PG		Tel : (33) 0149353535
Appr.:GONIN P	Issue	Revisions	Name	Appr.		Fax : (33) 0148546363

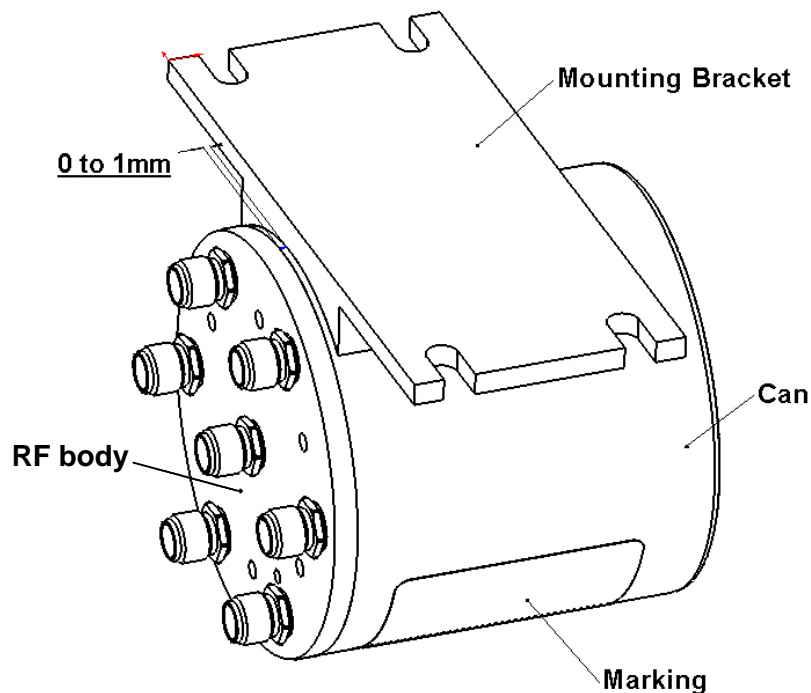
ADHESIVE BONDING PROCESS

- 1) Clean the can with alcohol (Isopropanol or Ethanol).
- 2) Remove the protective adhesive tape surface.
- 3) Glue the mounting bracket **ONLY** on the blue can and **NOT** on the RF body. **DO NOT** glue mounting bracket on the marking (See drawing).
- 4) Firmly press the mounting bracket against the can, and maintain pressure for several seconds (10 seconds min) then, unit is now properly bonded (See note 1 & 2).
- 5) Product can be fixed in your equipment with four screws (non included).

Note 1: Adhesive tape may not be used more than one time.

Note 2: Adhesive bonding does not require polymerization.

CAUTION: Mounting Bracket may reduce the shocks and vibrations levels guaranteed for the standard product



Компания «ЭлектроПласт» предлагает заключение долгосрочных отношений при поставках импортных электронных компонентов на взаимовыгодных условиях!

Наши преимущества:

- Оперативные поставки широкого спектра электронных компонентов отечественного и импортного производства напрямую от производителей и с крупнейших мировых складов;
- Поставка более 17-ти миллионов наименований электронных компонентов;
- Поставка сложных, дефицитных, либо снятых с производства позиций;
- Оперативные сроки поставки под заказ (от 5 рабочих дней);
- Экспресс доставка в любую точку России;
- Техническая поддержка проекта, помощь в подборе аналогов, поставка прототипов;
- Система менеджмента качества сертифицирована по Международному стандарту ISO 9001;
- Лицензия ФСБ на осуществление работ с использованием сведений, составляющих государственную тайну;
- Поставка специализированных компонентов (Xilinx, Altera, Analog Devices, Intersil, Interpoint, Microsemi, Aeroflex, Peregrine, Syfer, Eurofarad, Texas Instrument, Miteq, Cobham, E2V, MA-COM, Hittite, Mini-Circuits, General Dynamics и др.);

Помимо этого, одним из направлений компании «ЭлектроПласт» является направление «Источники питания». Мы предлагаем Вам помощь Конструкторского отдела:

- Подбор оптимального решения, техническое обоснование при выборе компонента;
- Подбор аналогов;
- Консультации по применению компонента;
- Поставка образцов и прототипов;
- Техническая поддержка проекта;
- Защита от снятия компонента с производства.



Как с нами связаться

Телефон: 8 (812) 309 58 32 (многоканальный)

Факс: 8 (812) 320-02-42

Электронная почта: org@eplast1.ru

Адрес: 198099, г. Санкт-Петербург, ул. Калинина, дом 2, корпус 4, литера А.