

NOTES:

1. MATERIALS AND FINISHES (IN MICRO-INCHES):

- BODY = ZINC DIECAST PER ASTM B86, MATTE TIN PL. 100 MIN. THICK OVER NICKEL PL. 100 MIN. THICK OVER COPPER PL. (250 MIN./300 MAX.) THICK
- CONTACT = BRASS PER ASTM B16, GOLD PL. 30 MIN. THICK OVER NICKEL PL. 100 MIN. THICK OVER COPPER STRIKE
- INSULATOR = PTFE PER ASTM D1710, COLOR: NATURAL.
- HOUSING = NYLON 46, 30% GLASS FILLED, COLOR & KEYING PER DIN 72594-1 (SEE TABLE FOR KEY CODES & COLORS)

2. ELECTRICAL:

- A. IMPEDANCE: 50 OHM NOMINAL
- B. FREQUENCY RANGE: DC - 3.0 GHz
- C. VSWR (RETURN LOSS): 1.4 (-15.6 dB), MAX. (DC-2 GHz)
(MATED PAIR) 1.5 (-13.9 dB), MAX. (2-3 GHz)
- D. D.W.V.: 800 VRMS, MIN.

3. MECHANICAL:

- A. DURABILITY: 100 CYCLES MIN.
- B. TEMPERATURE RANGE: -40° C TO 125° C
- C. HOUSING RETENTION: 110N MIN. AXIAL

4. PACKAGING:

- A. TYPE: TAPE & REEL
- B. QUANTITY: 500/REEL
- C. PACKAGING MARKING: AMPHENOL RF
FKI251XX-021-TT30G-50
2FA1-NXSP-PCBA9
DATE CODE

5.  CENTER OF GRAVITY

6. INTERFACE DIMENSIONS MEET DIN 72594-1 AND USCAR-18.

CONFIGURATION CONTROL:
NO CHANGES PERMITTED TO DRAWING WITHOUT
PPAP QUALIFIED CUSTOMER APPROVAL

CODING	DRAWING NO.	PART NO.	COLOR	RAL NO.
A	FKI251AW-021-TT30G-50	2FA1-NASP-PCBA9	JET BLACK	9005
B	FKI251BW-021-TT30G-50	2FA1-NBSP-PCBA9	CREAM	9001
C	FKI251CW-021-TT30G-50	2FA1-NCSP-PCBA9	SIGNAL BLUE	5005
D	FKI251DW-021-TT30G-50	2FA1-NDSP-PCBA9	CLARET VIOLET	4004
E	FKI251EW-021-TT30G-50	2FA1-NESP-PCBA9	LEAF GREEN	6002
F	FKI251FW-021-TT30G-50	2FA1-NFSP-PCBA9	NUT BROWN	8011
G	FKI251GW-021-TT30G-50	2FA1-NGSP-PCBA9	BLUE GREY	7031
H	FKI251HW-021-TT30G-50	2FA1-NHSP-PCBA9	HEATHER VIOLET	4003
I	FKI251IW-021-TT30G-50	2FA1-NISP-PCBA9	BEIGE	1001
K	FKI251KW-021-TT30G-50	2FA1-NKSP-PCBA9	CURRY	1027
L	FKI251LW-021-TT30G-50	2FA1-NLSP-PCBA9	CARMINE RED	3002
M	FKI251MW-021-TT30G-50	2FA1-NMSP-PCBA9	PASTEL ORANGE	2003
N	FKI251NW-021-TT30G-50	2FA1-NNSP-PCBA9	PASTEL GREEN	6019
Z	FKI251ZW-021-TT30G-50	2FA1-NZSP-PCBA9	WATER BLUE	5021

UNLESS OTHERWISE SPECIFIED, DIMENSIONS ARE IN METRIC AND TOLERANCES ARE:
 <0.5mm ±0.05mm 0.5 - 6mm ±0.1mm 6 - 30mm ±0.2mm 30 - 120mm ±0.3mm ANGLES ±1°

NOTICE - These drawings, specifications, or other data (1) are, and remain the property of Amphenol corp. (2) must be returned upon request; and (3) are confidential and not to be disclosed to any person other than those to whom they are given by Amphenol Corp. the furnishing of these drawings, specifications, or other data by Amphenol Corp., or to any other person to anyone for any purpose is not to be regarded by implication or otherwise in any manner licensing, granting rights to permitting such holder or any other person to manufacture, use or sell any product, process or design, patented or otherwise, that may in any way be related to or disclosed by said drawings, specifications, or other data.

THIRD ANGLE PROJ. 

REVISIONS

REV	DESCRIPTION	DATE	ECO	APPR
A	RELEASE TO MFG	27-Apr-11	48564	SH

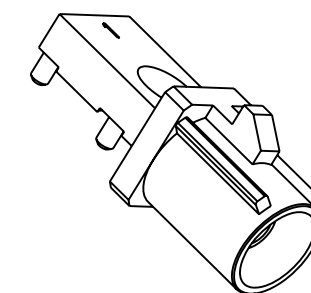

SCALE 2.000

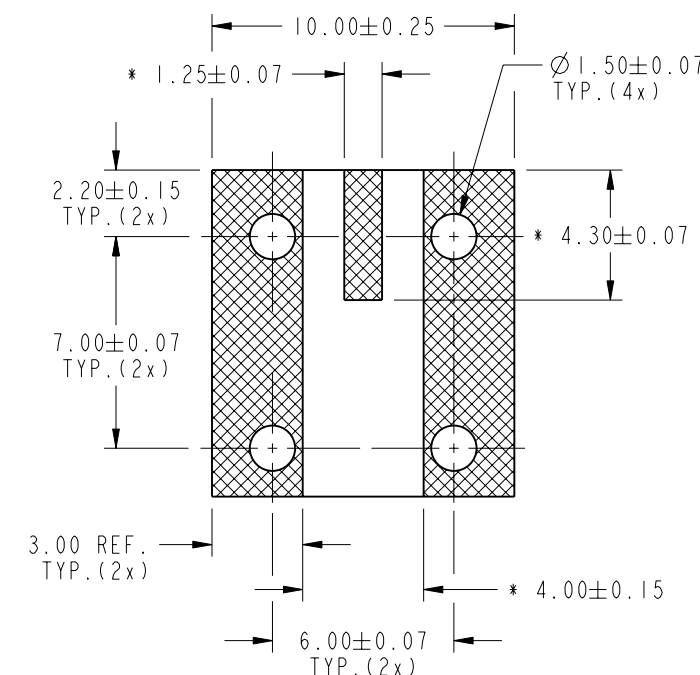
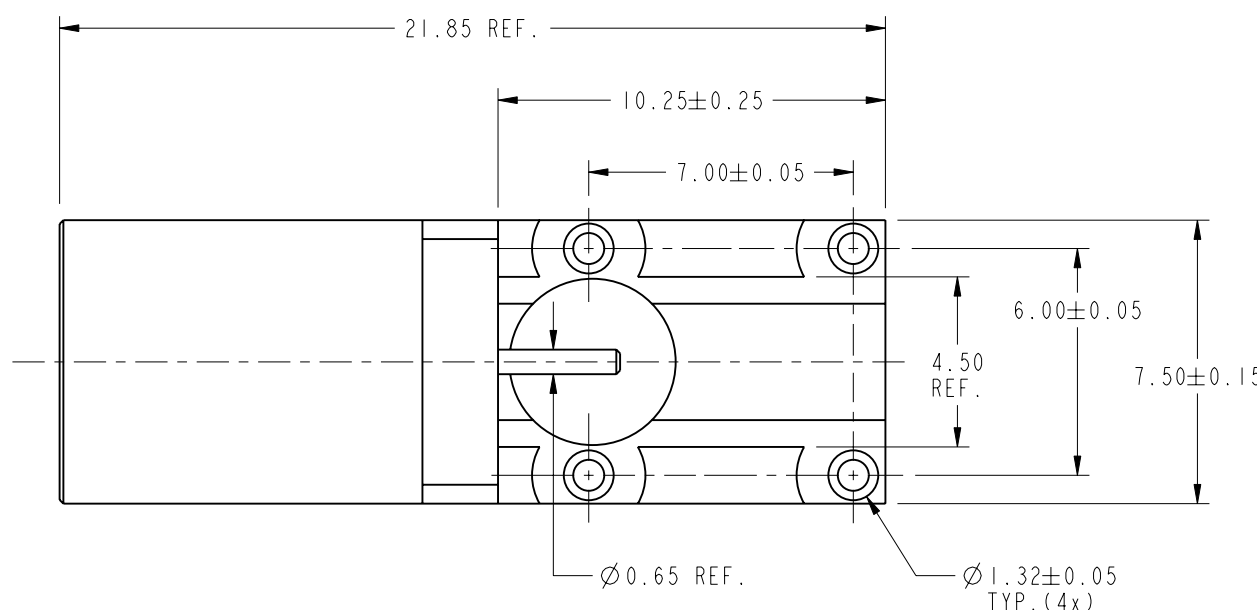
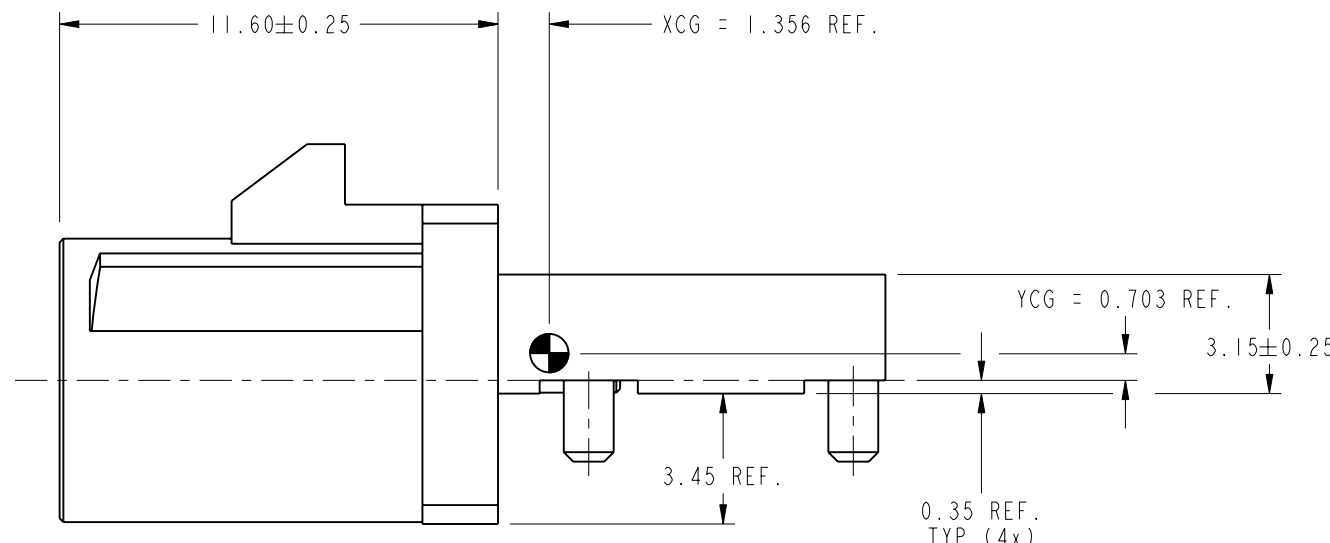

RECOMMENDED PCB LAYOUT

* ADJUSTABLE FOR RF PERFORMANCE

CUSTOMER OUTLINE DRAWING

ALL OTHER SHEETS ARE FOR INTERNAL USE ONLY

MATERIAL	DRAWN	DATE	TITLE	Amphenol RF Danbury CT USA, Tainan, Taiwan, Shenzhen, China www.amphenolrf.com
	B.C.GLEISSNER	15-Mar-11		
REFERENCE	ENGINEER	DATE	SCALE: 5.0:1.0	SHEET 2 OF 2
	B.C.GLEISSNER	15-Mar-11		
CONFIGURATION LEVEL: ***	APPROVED	DATE	DWG SIZE	REV
	S.HSIEH	27-Apr-11		
FINISH	CAD FILE	I:\FAKRA\FKI251XX-021-TT30G-50		
DRAWING NO. FKI251XX-021-TT30G-50		PART NO. 2FA1-NXSP-PCBA9		



Компания «ЭлектроПласт» предлагает заключение долгосрочных отношений при поставках импортных электронных компонентов на взаимовыгодных условиях!

Наши преимущества:

- Оперативные поставки широкого спектра электронных компонентов отечественного и импортного производства напрямую от производителей и с крупнейших мировых складов;
- Поставка более 17-ти миллионов наименований электронных компонентов;
- Поставка сложных, дефицитных, либо снятых с производства позиций;
- Оперативные сроки поставки под заказ (от 5 рабочих дней);
- Экспресс доставка в любую точку России;
- Техническая поддержка проекта, помощь в подборе аналогов, поставка прототипов;
- Система менеджмента качества сертифицирована по Международному стандарту ISO 9001;
- Лицензия ФСБ на осуществление работ с использованием сведений, составляющих государственную тайну;
- Поставка специализированных компонентов (Xilinx, Altera, Analog Devices, Intersil, Interpoint, Microsemi, Aeroflex, Peregrine, Syfer, Eurofarad, Texas Instrument, Miteq, Cobham, E2V, MA-COM, Hittite, Mini-Circuits, General Dynamics и др.);

Помимо этого, одним из направлений компании «ЭлектроПласт» является направление «Источники питания». Мы предлагаем Вам помощь Конструкторского отдела:

- Подбор оптимального решения, техническое обоснование при выборе компонента;
- Подбор аналогов;
- Консультации по применению компонента;
- Поставка образцов и прототипов;
- Техническая поддержка проекта;
- Защита от снятия компонента с производства.



Как с нами связаться

Телефон: 8 (812) 309 58 32 (многоканальный)

Факс: 8 (812) 320-02-42

Электронная почта: org@eplast1.ru

Адрес: 198099, г. Санкт-Петербург, ул. Калинина, дом 2, корпус 4, литера А.