

REVISIONS				
P.	LTN.	DESCRIPTION	DATE	APVD.
B		REV PER ECO 17-015175	11OCT2017	CT MOC

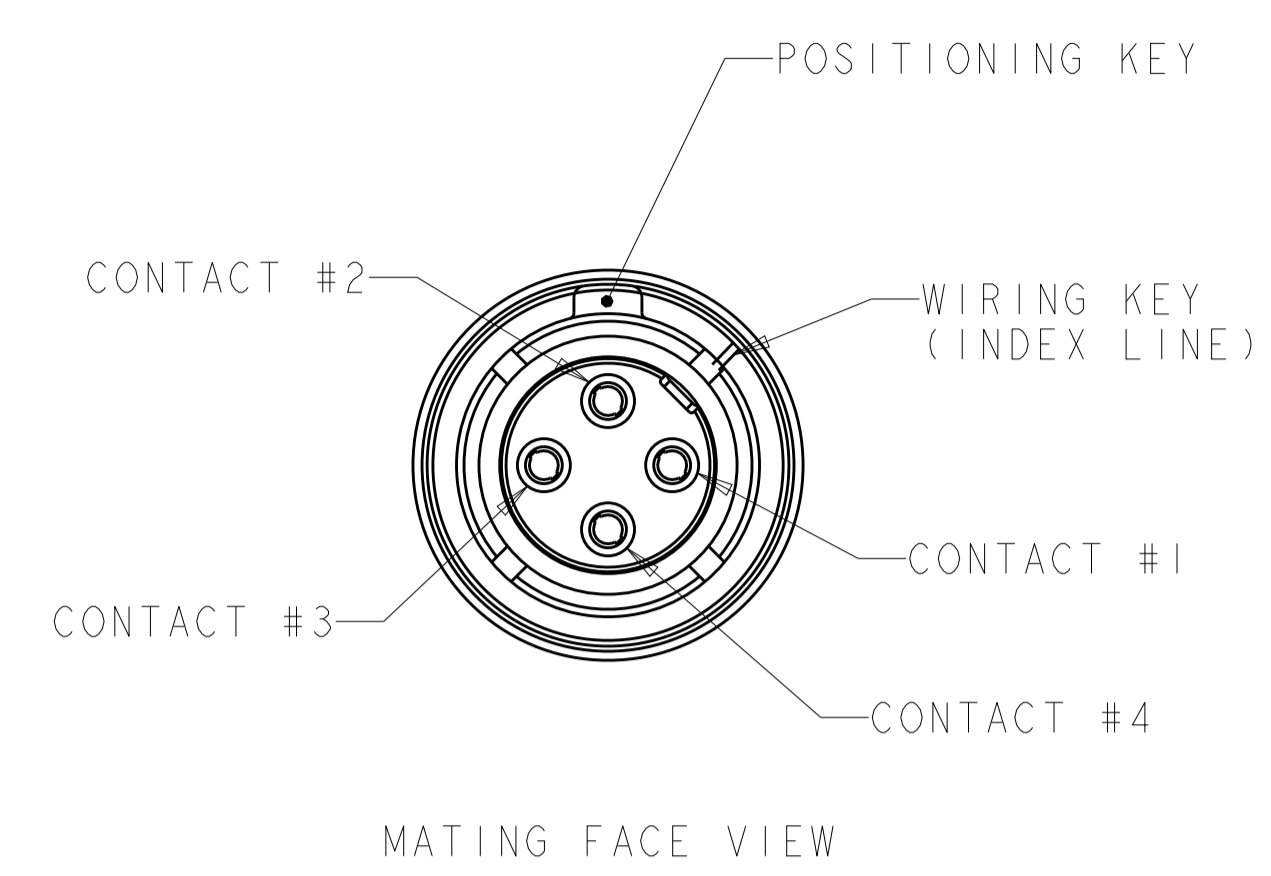

CONTACT CAVITY NUMBERING
 STANDARD CAVITY NUMBER ASSIGNMENT

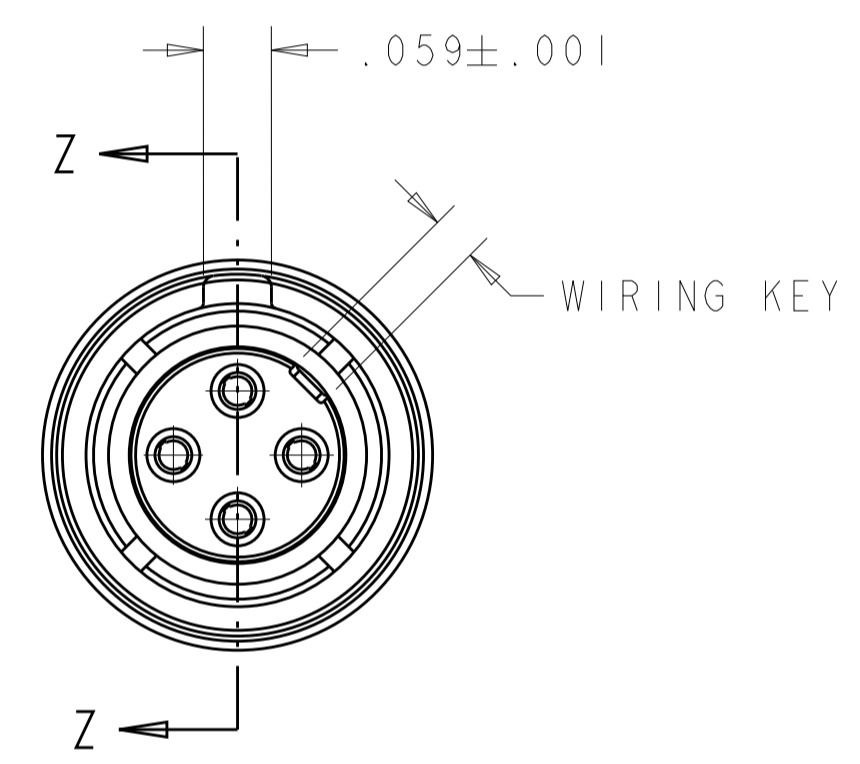
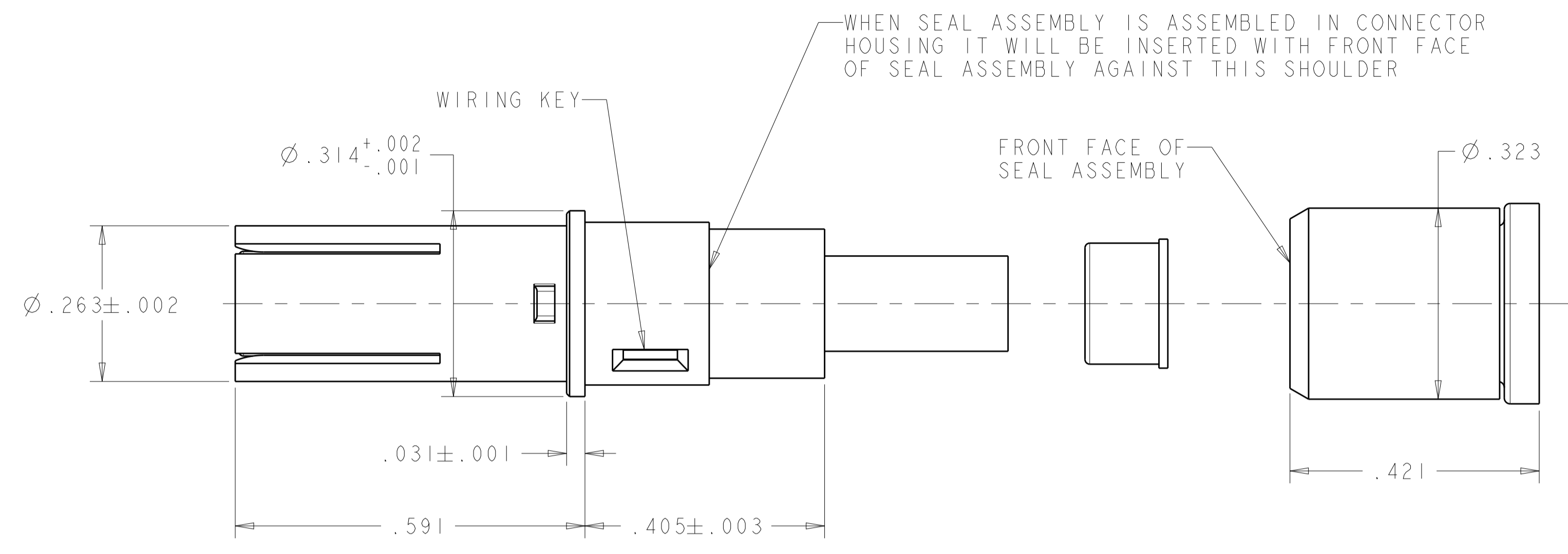

ASSEMBLY, SEAL; QTY-1
 MATERIAL; SLEEVE, SEALING; THERMOPLASTIC, COLOR; NATURAL
 SEAL BOOT; SILICONE RUBBER, COLOR; BLUE

FERRULE; QTY-1
 MATERIAL; BRASS
 FINISH; GOLD OVER NICKEL

CONTACT, SOCKET; QTY-4
 MATERIAL; BERYLLIUM COPPER
 FINISH; GOLD OVER NICKEL

CABLE, QUADRIX, NOT INCLUDED
 SHOWN FOR REFERENCE ONLY

INSERT, SOCKET; QTY-1
 MATERIAL; THERMOPLASTIC, COLOR-WHITE

SHELL, OUTER; QTY-1
 MATERIAL; BERYLLIUM COPPER
 FINISH; GOLD OVER NICKEL

1. COMPONENTS ARE PACKAGED IN KIT FORM. CABLE MUST BE PURCHASED SEPARATELY.
2. ASSEMBLY PER APPLICATION SPECIFICATION 114-13123.
3. USE INSERTION-EXTRACTION TOOL 1738894-1.

2000032-1
 PART NUMBER

THIS DRAWING IS A CONTROLLED DOCUMENT.		OWN R. FLAG 26AUG2007	TE Connectivity
DIMENSIONS: INCHES		CHK K. DOWHOWER 26AUG2007	NAME ASSEMBLY, SOCKET, QUADRIX,
TOLERANCES UNLESS OTHERWISE SPECIFIED:		APVD K. DOWHOWER 26AUG2007	PRODUCT SPEC
0 PLC ±		APPLICATION SPEC	SIZE CAGE CODE DRAWING NO
1 PLC ±		RESTRICTED TO	A100779C=2000032
2 PLC ±		WEIGHT	SCALE 6:1 SHEET 1 OF 1 REV B
3 PLC ±.005		CUSTOMER DRAWING	
4 PLC ±			
ANGLES ±			
FINISH			



Компания «ЭлектроПласт» предлагает заключение долгосрочных отношений при поставках импортных электронных компонентов на взаимовыгодных условиях!

Наши преимущества:

- Оперативные поставки широкого спектра электронных компонентов отечественного и импортного производства напрямую от производителей и с крупнейших мировых складов;
- Поставка более 17-ти миллионов наименований электронных компонентов;
- Поставка сложных, дефицитных, либо снятых с производства позиций;
- Оперативные сроки поставки под заказ (от 5 рабочих дней);
- Экспресс доставка в любую точку России;
- Техническая поддержка проекта, помощь в подборе аналогов, поставка прототипов;
- Система менеджмента качества сертифицирована по Международному стандарту ISO 9001;
- Лицензия ФСБ на осуществление работ с использованием сведений, составляющих государственную тайну;
- Поставка специализированных компонентов (Xilinx, Altera, Analog Devices, Intersil, Interpoint, Microsemi, Aeroflex, Peregrine, Syfer, Eurofarad, Texas Instrument, Miteq, Cobham, E2V, MA-COM, Hittite, Mini-Circuits, General Dynamics и др.);

Помимо этого, одним из направлений компании «ЭлектроПласт» является направление «Источники питания». Мы предлагаем Вам помощь Конструкторского отдела:

- Подбор оптимального решения, техническое обоснование при выборе компонента;
- Подбор аналогов;
- Консультации по применению компонента;
- Поставка образцов и прототипов;
- Техническая поддержка проекта;
- Защита от снятия компонента с производства.



Как с нами связаться

Телефон: 8 (812) 309 58 32 (многоканальный)

Факс: 8 (812) 320-02-42

Электронная почта: org@eplast1.ru

Адрес: 198099, г. Санкт-Петербург, ул. Калинина, дом 2, корпус 4, литера А.