

Customer Part Number:

**Fox Part Number: 826A-12.8-1**



**HCMOS, CERAMIC, SEAM-SEALED, SMD, OSCILLATOR  
MODEL: F339R Series**

RoHS Compliant / Pb Free

**A. Specifications**

Parameter	
Frequency	12.800 MHz
Frequency Stability <sup>1</sup>	±10 PPM
Temperature Range	
Operating (T <sub>OPR</sub> )	-40°C ~ +85°C
Storage (T <sub>STG</sub> )	-40°C ~ +85°C
Supply Voltage (V <sub>DD</sub> )	3.3V ± 5%
Input Current (I <sub>DD</sub> )	7 mA Max
Output Symmetry (50% V <sub>DD</sub> )	45% ~ 55%
Rise Time (10% ~ 90% V <sub>DD</sub> ) (TR)	5 nS Max
Fall Time (90% ~ 10% V <sub>DD</sub> ) (TF)	5 nS Max
Output Voltage (V <sub>OL</sub> )	10% V <sub>DD</sub> Max
(V <sub>OH</sub> )	90% V <sub>DD</sub> Min
Output Current (I <sub>OL</sub> )	4 mA Min
(I <sub>OH</sub> )	-4 mA Min
Output Load (HCMOS)	15 pF Max
Standby Current (V <sub>IL</sub> ≤ 30%V <sub>DD</sub> )	10 uA Max
Start-up Time (T <sub>S</sub> )	10 mS Max
Output Disable Time <sup>2</sup>	250 nS Max
Output Enable Time <sup>2</sup>	10 mS Max
Maximum Soldering Temp / Time	260°C / 10 Seconds
Moisture Sensitivity Level (MSL)	1
Termination Finish:	Au
Weight (TYP)	

ENABLE/DISABLE FUNCTION <sup>2</sup>	
Pin 1	OUTPUT (Pin 3)
OPEN <sup>2</sup>	ACTIVE
'1' Level V <sub>IH</sub> ≥ 70%V <sub>DD</sub>	ACTIVE
'0' Level V <sub>IL</sub> ≤ 30%V <sub>DD</sub>	High Z

<sup>1</sup> Inclusive of 25°C tolerance, operating temperature range, input voltage change, load change, aging, shock, and vibration.

<sup>2</sup> An internal pullup resistor from pin 1 to pin 4 allows active output if pin 1 is left open.

NOTE: A 0.01µF bypass capacitor should be placed between V<sub>DD</sub> (Pin 4) and GND (Pin 2) to minimize power supply line noise.

*Drawing is for reference to critical specifications defined by size measurements. Certain non-critical visual attributes, such as side castellations, reference pin shape, etc. may vary. All specifications subject to change without notice.*

NOTE: The above specifications, having been carefully prepared and checked, is believed to be accurate at the time of publication; however, no responsibility is assumed by Fox Electronics for inaccuracies.

**B. Mechanical / Dimensions (millimeters):**

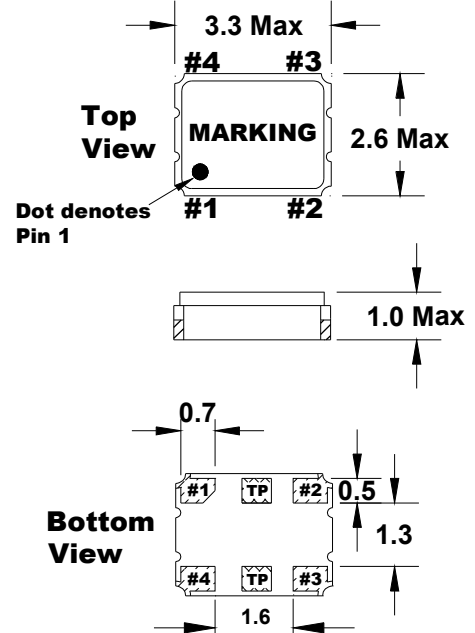

TP = Test Point and is No Connect

**Recommended Solder Pad Layout**

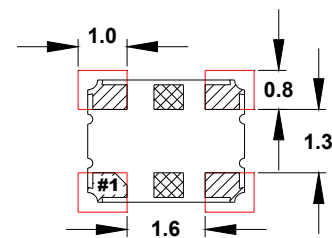

All dimensions are in millimeters.

**Pin Connections**

#1 E/D	#3 Output
#2 GND	#4 V <sub>DD</sub>

Reference / Comments	Title / Description: Part Specifications		
Initial release	Drawing Number: DWG-7876	Rev: 1	Size: A
	Part Number: 826A-12.8-1		Cage: 61429
	Draftsperson: GB	Approved: JV	Date: 03-04-2013



Компания «ЭлектроПласт» предлагает заключение долгосрочных отношений при поставках импортных электронных компонентов на взаимовыгодных условиях!

Наши преимущества:

- Оперативные поставки широкого спектра электронных компонентов отечественного и импортного производства напрямую от производителей и с крупнейших мировых складов;
- Поставка более 17-ти миллионов наименований электронных компонентов;
- Поставка сложных, дефицитных, либо снятых с производства позиций;
- Оперативные сроки поставки под заказ (от 5 рабочих дней);
- Экспресс доставка в любую точку России;
- Техническая поддержка проекта, помощь в подборе аналогов, поставка прототипов;
- Система менеджмента качества сертифицирована по Международному стандарту ISO 9001;
- Лицензия ФСБ на осуществление работ с использованием сведений, составляющих государственную тайну;
- Поставка специализированных компонентов (Xilinx, Altera, Analog Devices, Intersil, Interpoint, Microsemi, Aeroflex, Peregrine, Syfer, Eurofarad, Texas Instrument, Miteq, Cobham, E2V, MA-COM, Hittite, Mini-Circuits, General Dynamics и др.);

Помимо этого, одним из направлений компании «ЭлектроПласт» является направление «Источники питания». Мы предлагаем Вам помощь Конструкторского отдела:

- Подбор оптимального решения, техническое обоснование при выборе компонента;
- Подбор аналогов;
- Консультации по применению компонента;
- Поставка образцов и прототипов;
- Техническая поддержка проекта;
- Защита от снятия компонента с производства.



#### Как с нами связаться

**Телефон:** 8 (812) 309 58 32 (многоканальный)

**Факс:** 8 (812) 320-02-42

**Электронная почта:** [org@eplast1.ru](mailto:org@eplast1.ru)

**Адрес:** 198099, г. Санкт-Петербург, ул. Калинина, дом 2, корпус 4, литера А.