

# RP8400 SERIES PUSHBUTTON SWITCH

ANTI-VANDAL SWITCHES  
 DETECTOR SWITCHES  
 DIP SWITCHES  
 KEYLOCK SWITCHES  
 NAVIGATION SWITCHES  
**PUSHBUTTON SWITCHES**  
 ROCKER SWITCHES  
 ROTARY SWITCHES  
 SLIDE SWITCHES  
 SNAP ACTION SWITCHES  
 TACTILE SWITCHES  
 TOGGLE SWITCHES  
 CAP OPTIONS



## APPLICATIONS / MARKETS



Audio / Visual



Electrical Housewares



Floor Care Appliances

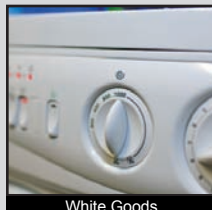

White Goods

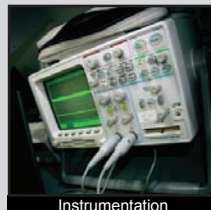

Instrumentation

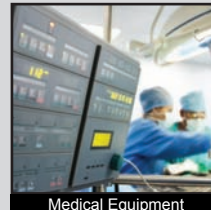

Medical Equipment

# RoHS

## SPECIFICATIONS

**Electrical Rating:** 125mA @ 125VAC; 100mA @ 50VDC  
**Life Expectancy:** 500,000 Cycles  
**Contact Resistance:** 50mΩ Max.  
**Insulation Resistance:** 1,000MΩ Min. @ 500VDC  
**Dielectric Strength:** 1,500VAC for 1 minute  
**Operating Temperature:** -30°C to 85°C  
**Travel:** 1.5mm  
**Contact Arrangement:** SPST, Off-(On)  
**Actuation Force:** 350 gf  
**Panel Thickness:** 1.5mm - 4.0mm  
**Panel Cutout:** 13.6mm diameter  
**Ingress Protection:** IP67

## FEATURES & BENEFITS

- Threaded mount
- 500,000 life expectancy
- LED illumination options
- Sealed to IP67 ratings
- Metal Diecast housing

## PART NUMBER CONFIGURATOR

Series	Bushing	Termination	Contact Material	Seal	Housing Color	Cap Color	LED Color
<input type="text" value="R"/> <input type="text" value="P"/> <input type="text" value="8"/> <input type="text" value="4"/> <input type="text" value="0"/> RP8400	<input type="text" value="B"/> <input type="text" value="2"/> B2 - Threaded (12 x 0.75)	<input type="text" value="M"/> <input type="text" value="1"/> M1 - Standard	<input type="text" value="C"/> C - Gold Over Silver	<input type="text" value="E"/> E - Epoxy Sealed	<input type="text" value="B"/> <input type="text" value="L"/> <input type="text" value="K"/> <input type="text" value="N"/> <input type="text" value="I"/> <input type="text" value="C"/> <input type="text" value="C"/> <input type="text" value="H"/> <input type="text" value="R"/> BLK - Black NIC - Stain Nickel CHR - Chrome	<input type="text" value="W"/> <input type="text" value="H"/> <input type="text" value="T"/> <input type="text" value="B"/> <input type="text" value="L"/> <input type="text" value="K"/> <input type="text" value="R"/> <input type="text" value="E"/> <input type="text" value="D"/> <input type="text" value="O"/> <input type="text" value="R"/> <input type="text" value="G"/> <input type="text" value="Y"/> <input type="text" value="E"/> <input type="text" value="L"/> <input type="text" value="G"/> <input type="text" value="R"/> <input type="text" value="N"/> <input type="text" value="B"/> <input type="text" value="L"/> <input type="text" value="U"/> WHT - White BLK - Black RED - Red ORG - Orange YEL - Yellow GRN - Green BLU - Blue	<input type="text" value="W"/> <input type="text" value="H"/> <input type="text" value="T"/> <input type="text" value="R"/> <input type="text" value="E"/> <input type="text" value="D"/> <input type="text" value="Y"/> <input type="text" value="E"/> <input type="text" value="L"/> <input type="text" value="G"/> <input type="text" value="R"/> <input type="text" value="N"/> <input type="text" value="B"/> <input type="text" value="L"/> <input type="text" value="U"/> <input type="text" value="N"/> <input type="text" value="I"/> <input type="text" value="L"/> WHT - White LED RED - Red LED YEL - Yellow LED GRN - Green LED BLU - Blue LED NIL - Non Illuminated

Specifications subject to change without notice



**E-SWITCH®**

www.e-switch.com

800.867.2717

2

# RP8400 SERIES PUSHBUTTON SWITCH

## Body Dimensions

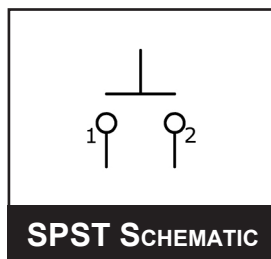
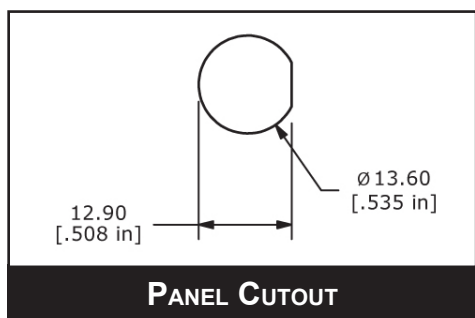
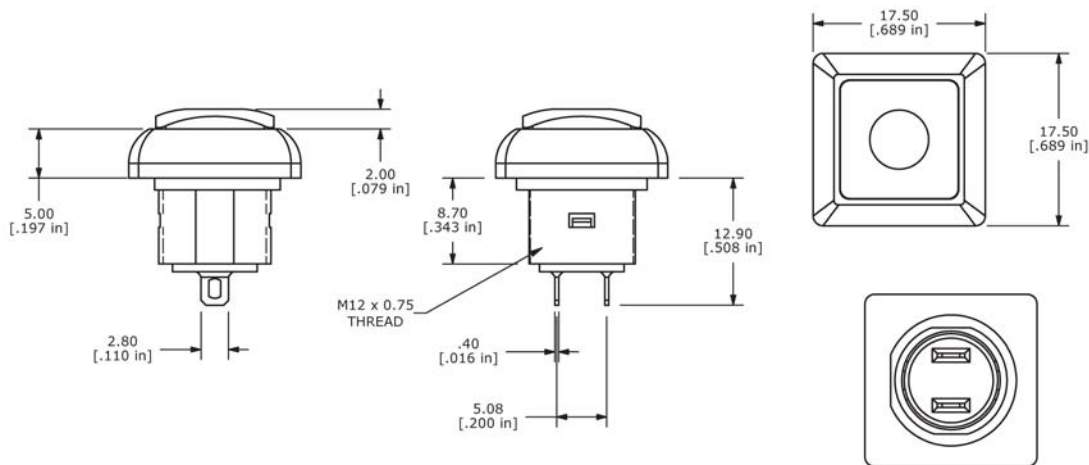



Компания «ЭлектроПласт» предлагает заключение долгосрочных отношений при поставках импортных электронных компонентов на взаимовыгодных условиях!

Наши преимущества:

- Оперативные поставки широкого спектра электронных компонентов отечественного и импортного производства напрямую от производителей и с крупнейших мировых складов;
- Поставка более 17-ти миллионов наименований электронных компонентов;
- Поставка сложных, дефицитных, либо снятых с производства позиций;
- Оперативные сроки поставки под заказ (от 5 рабочих дней);
- Экспресс доставка в любую точку России;
- Техническая поддержка проекта, помощь в подборе аналогов, поставка прототипов;
- Система менеджмента качества сертифицирована по Международному стандарту ISO 9001;
- Лицензия ФСБ на осуществление работ с использованием сведений, составляющих государственную тайну;
- Поставка специализированных компонентов (Xilinx, Altera, Analog Devices, Intersil, Interpoint, Microsemi, Aeroflex, Peregrine, Syfer, Eurofarad, Texas Instrument, Miteq, Cobham, E2V, MA-COM, Hittite, Mini-Circuits, General Dynamics и др.);

Помимо этого, одним из направлений компании «ЭлектроПласт» является направление «Источники питания». Мы предлагаем Вам помощь Конструкторского отдела:

- Подбор оптимального решения, техническое обоснование при выборе компонента;
- Подбор аналогов;
- Консультации по применению компонента;
- Поставка образцов и прототипов;
- Техническая поддержка проекта;
- Защита от снятия компонента с производства.



#### Как с нами связаться

**Телефон:** 8 (812) 309 58 32 (многоканальный)

**Факс:** 8 (812) 320-02-42

**Электронная почта:** [org@eplast1.ru](mailto:org@eplast1.ru)

**Адрес:** 198099, г. Санкт-Петербург, ул. Калинина, дом 2, корпус 4, литера А.