

**MICRO SWITCH**  
a Honeywell Division

FED. MFG. CODE 91929

**ACTUATOR - SWITCH**

CATALOG LISTING  
**8AS254-BZ**

**8AS254-BZ**  
 DRAWING NUMBER  
 ISSUE **4**  
 REVISIONS  
 A REL PR-19952 JWB 4 MAY 92  
 B CO 79303 JAK 15 FEB 95  
 C 0040139 SS 29MAY08  
 CHECK  
 LAD 6 MAY 92  
 CHECK  
 LAD 4 MAY 92  
 DRAWN  
**RASTER**

2X 6-32 UNC HEX NUT (1.000) 2X LOCKWASHER

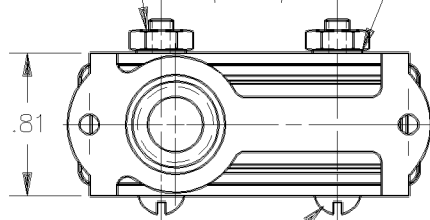

2X 6-32 X (1.0) ROUND HEAD MACHINE SCREW

"C" WASHER 1

SEAL IS FURNISHED ASSEMBLED TO NUT WITH CRIMPED LOCKRING 1

SEAL RING 1

MOUNTING PANEL .156 MAX THICKNESS

LOCKWASHER 1

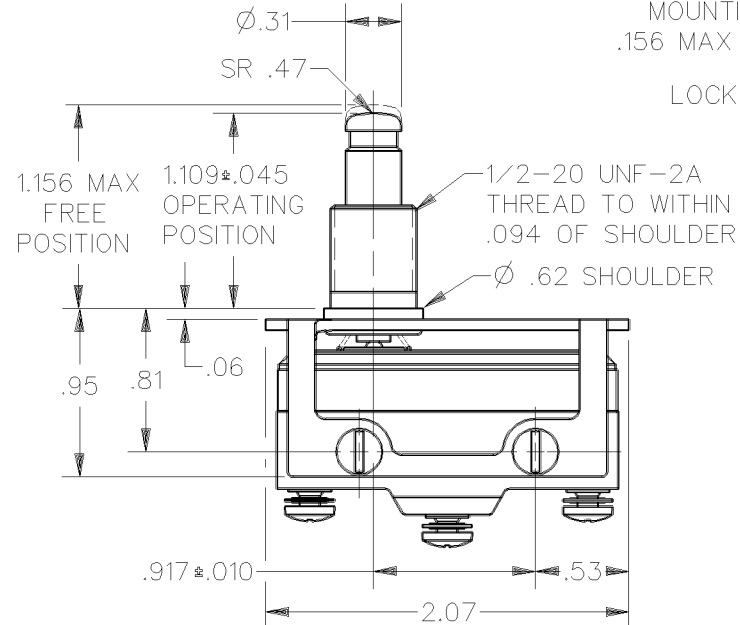

**NOTES**

- 1 - FURNISHED UNASSEMBLED
- 2 - UNIT INCLUDES ONE BASIC SWITCH, CATALOG LISTING BZ-2RT

ANSI Y14.5M-1982 APPLIES

THIS DRAWING COVERS A PROPRIETARY ITEM AND IS THE PROPERTY OF MICRO SWITCH, A DIVISION OF HONEYWELL. THIS DRAWING IS NOT TO BE COPIED OR USED WITHOUT THE APPROVAL OF MICRO SWITCH.



CHARACTERISTICS	ELECTRICAL DATA	SCALE FULL	DO NOT SCALE PRINT
FULL OVERTRAVEL FORCE — — — — — 6 LB MAX	CONTACT ARRANGEMENT	<b>UNLESS OTHERWISE SPECIFIED TOLERANCES ARE</b>	
OVERTRAVEL — — — — — .188 MIN		ONE PLACE (.0)	±.030
		TWO PLACE (.00)	±.015
		THREE PLACE (.000)	±.005
		ANGLES	±
		WEIGHT	



Компания «ЭлектроПласт» предлагает заключение долгосрочных отношений при поставках импортных электронных компонентов на взаимовыгодных условиях!

Наши преимущества:

- Оперативные поставки широкого спектра электронных компонентов отечественного и импортного производства напрямую от производителей и с крупнейших мировых складов;
- Поставка более 17-ти миллионов наименований электронных компонентов;
- Поставка сложных, дефицитных, либо снятых с производства позиций;
- Оперативные сроки поставки под заказ (от 5 рабочих дней);
- Экспресс доставка в любую точку России;
- Техническая поддержка проекта, помощь в подборе аналогов, поставка прототипов;
- Система менеджмента качества сертифицирована по Международному стандарту ISO 9001;
- Лицензия ФСБ на осуществление работ с использованием сведений, составляющих государственную тайну;
- Поставка специализированных компонентов (Xilinx, Altera, Analog Devices, Intersil, Interpoint, Microsemi, Aeroflex, Peregrine, Syfer, Eurofarad, Texas Instrument, Miteq, Cobham, E2V, MA-COM, Hittite, Mini-Circuits, General Dynamics и др.);

Помимо этого, одним из направлений компании «ЭлектроПласт» является направление «Источники питания». Мы предлагаем Вам помощь Конструкторского отдела:

- Подбор оптимального решения, техническое обоснование при выборе компонента;
- Подбор аналогов;
- Консультации по применению компонента;
- Поставка образцов и прототипов;
- Техническая поддержка проекта;
- Защита от снятия компонента с производства.



#### Как с нами связаться

**Телефон:** 8 (812) 309 58 32 (многоканальный)

**Факс:** 8 (812) 320-02-42

**Электронная почта:** [org@eplast1.ru](mailto:org@eplast1.ru)

**Адрес:** 198099, г. Санкт-Петербург, ул. Калинина, дом 2, корпус 4, литера А.