

# 8071-3089 Breakout Cable for 7-Port Unmanaged Ethernet Switch



## Breakout cable for 7-port Ethernet switch



### How To Order

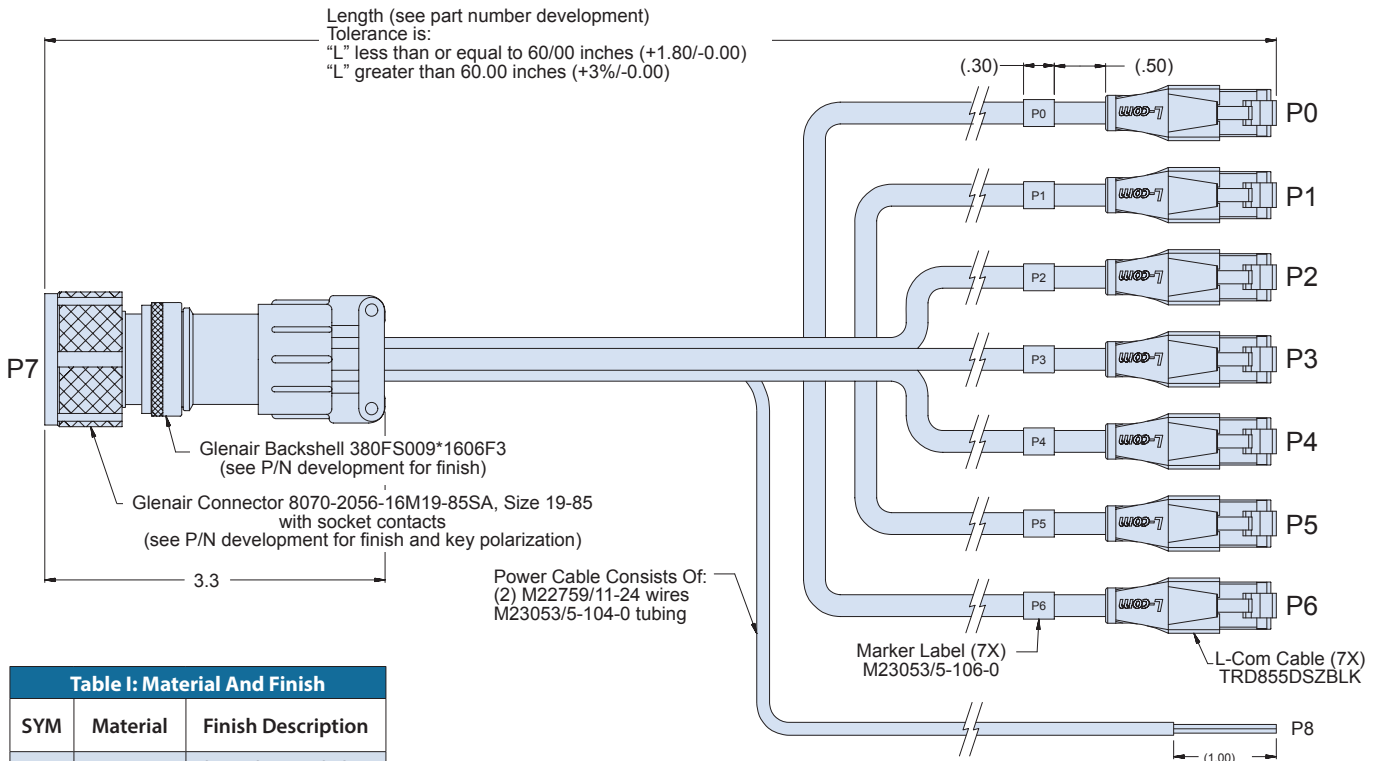
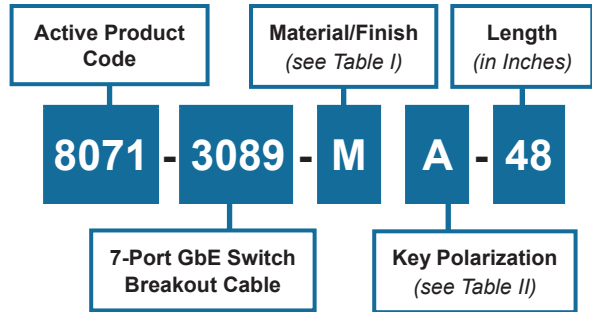

**Table I: Material And Finish**

| SYM | Material | Finish Description                              |
|-----|----------|---|
| M*  | Aluminum | Electroless Nickel                              |
| MT  |          | Nickel - PTFE                                   |
| NF  |          | Cadmium, Olive Drab over Electroless Nickel     |
| ZN  |          | Zinc-Nickel, Olive Drab over Electroless Nickel |
| ZNU |          | Zinc-Nickel, Black over Electroless Nickel      |

### Notes

- 100% electrical test, continuity, DWV (500 VAC sea level) and insulation resistance (200 Megohms minimum)
- Refer to Glenair catalog for connector materials, finishes, and dimensions

**Breakout cable for 7-port Ethernet switch—wiring diagram**

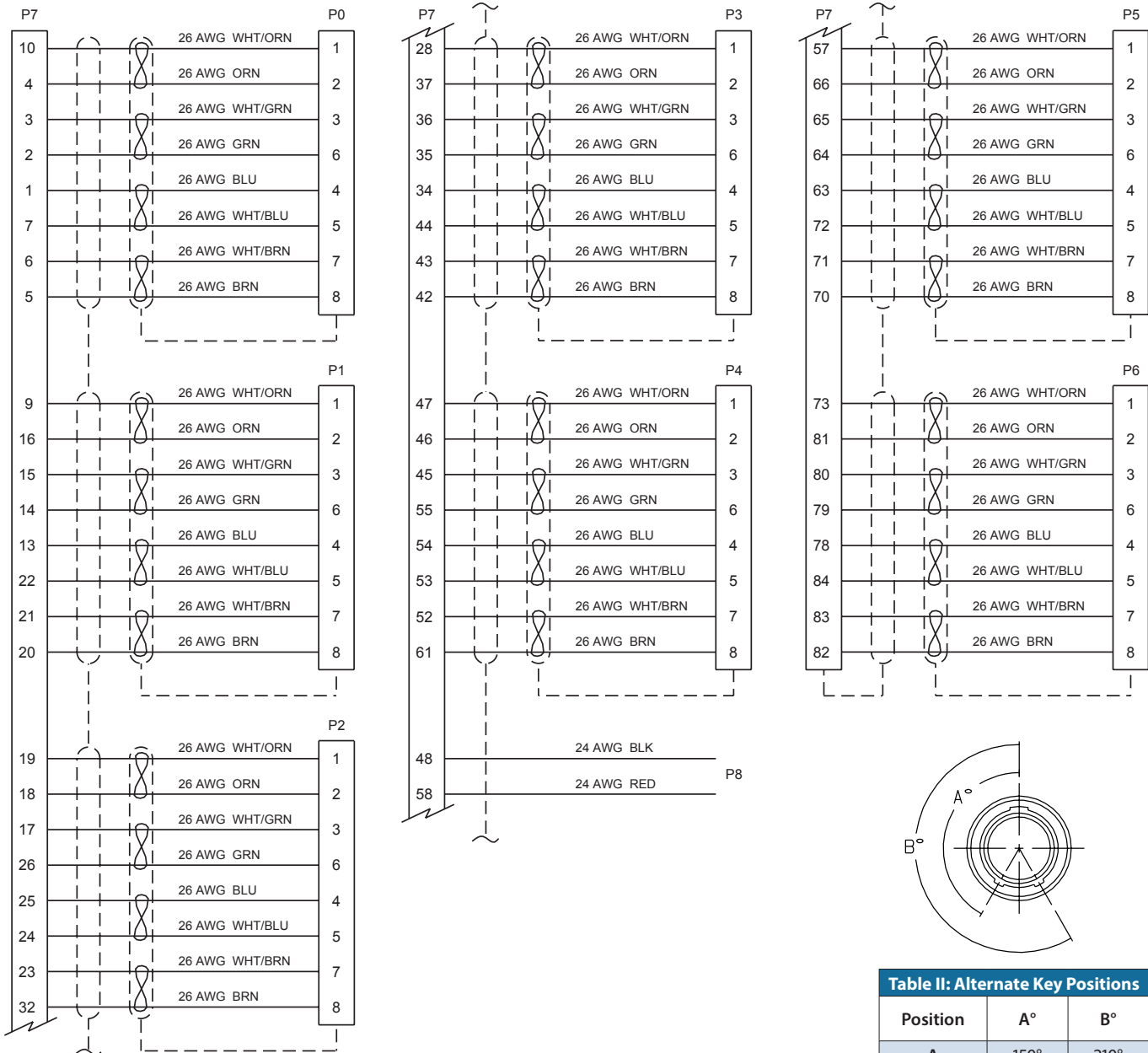

TAG/BAG LABEL

|                    |
|--------------------|
| 8071-3089          |
| (JOB NUMBER)       |
| GLENAIR 06324      |
| 1 EACH (DATE CODE) |

**Table II: Alternate Key Positions**

| Position | A°   | B°   |
|----------|------|------|
| A        | 150° | 210° |
| B        | 75°  | 210° |
| C        | 95°  | 230° |
| D        | 140° | 275° |
| E        | 75°  | 275° |



Компания «ЭлектроПласт» предлагает заключение долгосрочных отношений при поставках импортных электронных компонентов на взаимовыгодных условиях!

Наши преимущества:

- Оперативные поставки широкого спектра электронных компонентов отечественного и импортного производства напрямую от производителей и с крупнейших мировых складов;
- Поставка более 17-ти миллионов наименований электронных компонентов;
- Поставка сложных, дефицитных, либо снятых с производства позиций;
- Оперативные сроки поставки под заказ (от 5 рабочих дней);
- Экспресс доставка в любую точку России;
- Техническая поддержка проекта, помощь в подборе аналогов, поставка прототипов;
- Система менеджмента качества сертифицирована по Международному стандарту ISO 9001;
- Лицензия ФСБ на осуществление работ с использованием сведений, составляющих государственную тайну;
- Поставка специализированных компонентов (Xilinx, Altera, Analog Devices, Intersil, Interpoint, Microsemi, Aeroflex, Peregrine, Syfer, Eurofarad, Texas Instrument, Miteq, Cobham, E2V, MA-COM, Hittite, Mini-Circuits, General Dynamics и др.);

Помимо этого, одним из направлений компании «ЭлектроПласт» является направление «Источники питания». Мы предлагаем Вам помощь Конструкторского отдела:

- Подбор оптимального решения, техническое обоснование при выборе компонента;
- Подбор аналогов;
- Консультации по применению компонента;
- Поставка образцов и прототипов;
- Техническая поддержка проекта;
- Защита от снятия компонента с производства.



#### Как с нами связаться

**Телефон:** 8 (812) 309 58 32 (многоканальный)

**Факс:** 8 (812) 320-02-42

**Электронная почта:** [org@eplast1.ru](mailto:org@eplast1.ru)

**Адрес:** 198099, г. Санкт-Петербург, ул. Калинина, дом 2, корпус 4, литера А.