

ASSEMBLY - VIEW FROM BACK

6' FOOT POWER CORD

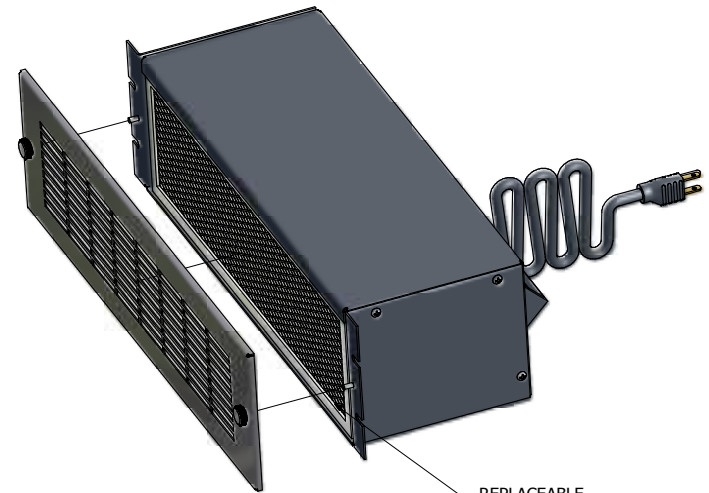

REPLACEABLE FILTER

ISOMETRIC VIEW

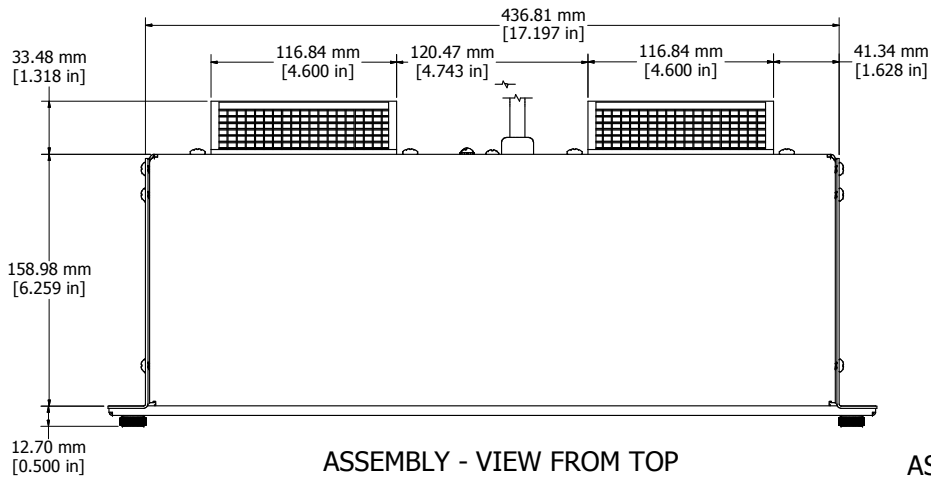

ASSEMBLY - VIEW FROM TOP

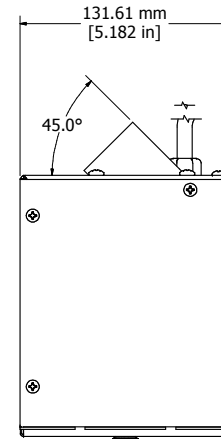

ASSEMBLY - VIEW FROM SIDE

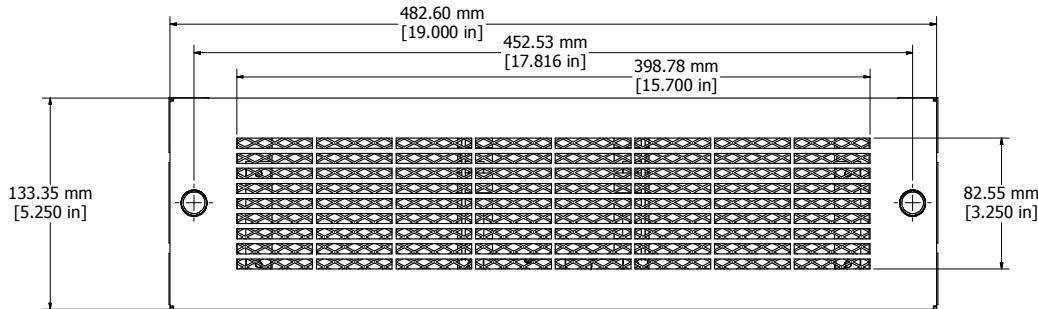

ASSEMBLY - VIEW FROM FRONT

|   |
|---|
| <b>HB3250A</b>  |
| Finish - Front Screen - Polished Stainless Steel        |
| - Case - Painted Black Steel                            |
| 115 VAC, 50/60 Hz, 1.2 Amps, 155/200 CFM                |
| Motor - UL Recognized, CSA Certified, Ball Bearing Type |
| <b>ACCESSORIES</b>                                      |
| Replacement Filter - HB3UFILTER (Package of 5)          |



**HAMMOND  
MANUFACTURING™**

**HB3250A**

www.hammondmfg.com



Компания «ЭлектроПласт» предлагает заключение долгосрочных отношений при поставках импортных электронных компонентов на взаимовыгодных условиях!

Наши преимущества:

- Оперативные поставки широкого спектра электронных компонентов отечественного и импортного производства напрямую от производителей и с крупнейших мировых складов;
- Поставка более 17-ти миллионов наименований электронных компонентов;
- Поставка сложных, дефицитных, либо снятых с производства позиций;
- Оперативные сроки поставки под заказ (от 5 рабочих дней);
- Экспресс доставка в любую точку России;
- Техническая поддержка проекта, помощь в подборе аналогов, поставка прототипов;
- Система менеджмента качества сертифицирована по Международному стандарту ISO 9001;
- Лицензия ФСБ на осуществление работ с использованием сведений, составляющих государственную тайну;
- Поставка специализированных компонентов (Xilinx, Altera, Analog Devices, Intersil, Interpoint, Microsemi, Aeroflex, Peregrine, Syfer, Eurofarad, Texas Instrument, Miteq, Cobham, E2V, MA-COM, Hittite, Mini-Circuits, General Dynamics и др.);

Помимо этого, одним из направлений компании «ЭлектроПласт» является направление «Источники питания». Мы предлагаем Вам помощь Конструкторского отдела:

- Подбор оптимального решения, техническое обоснование при выборе компонента;
- Подбор аналогов;
- Консультации по применению компонента;
- Поставка образцов и прототипов;
- Техническая поддержка проекта;
- Защита от снятия компонента с производства.



#### Как с нами связаться

**Телефон:** 8 (812) 309 58 32 (многоканальный)

**Факс:** 8 (812) 320-02-42

**Электронная почта:** [org@eplast1.ru](mailto:org@eplast1.ru)

**Адрес:** 198099, г. Санкт-Петербург, ул. Калинина, дом 2, корпус 4, литера А.