

POS	DIM A	DIM B	DIM C
02	8.35	NA	9.35
04	12.05	5.7	13.05
06	17.75	11.4	18.75
08	23.45	17.1	24.45
10	29.15	22.8	30.15
12	34.85	28.5	35.45

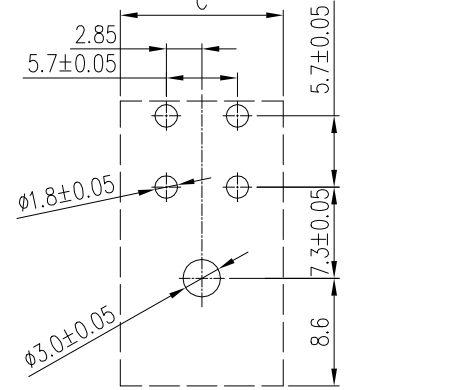
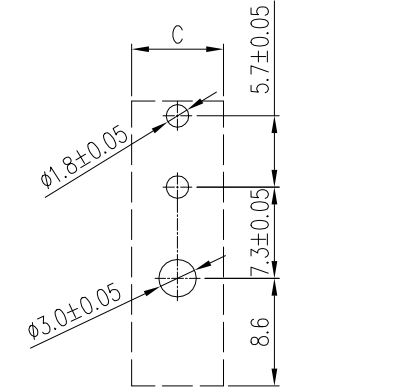
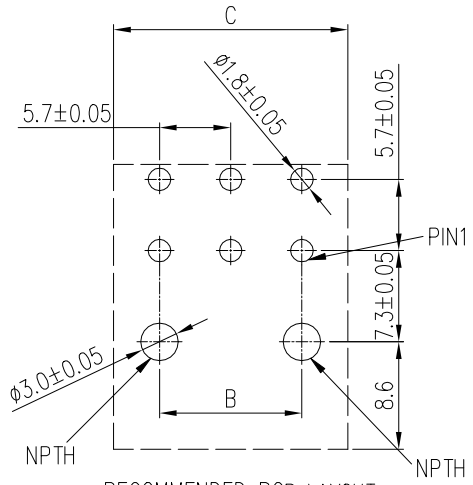

- NOTES:
- HOUSING: LCP UL94V-0, HALOGEN FREE, GLOW WIRE COMPATIBLE, BLACK.
 - RoHS COMPLIANT.
 - MATE WITH HOUSING P/N: 10142707.
 - PRODUCT SPEC: GS-12-1405.
 - PACKAGE SPEC: GS-14-2595.
 - THE HSU CAN WITHSTAND EXPOSURE TO 260°C PEAK TEMP FOR 10 SECONDS IN A REFLOW OVEN.
 - PART NUMBER:

10146997-XX X 0 X LF

NO OF POS. PACKAGE
02~12 POS. 0: TRAY
1: TAPE&REEL

MATERIAL: LCP

PLATING:

0: 30u" GOLD PLATING ON CONTACT AREA AND 100u" TIN PLATING ON SOLDER TAIL

1: 15u" GOLD PLATING ON CONTACT AREA AND 100u" TIN PLATING ON SOLDER TAIL

2: 100u" TIN PLATING OVER ALL

mat'l. code		surface ISO 1302 ✓	tolerance ISO 406 ISO 1101	projection	product family
ltr		tolerances unless otherwise specified		mm	WTB
A	ecn no	dr	date	angles	linear
		TONY	2018-04-11	0°±2'	.00±.20
B	ELX-N-30112	TONY	2018-05-07		.000±.10
		dr	TONY LENG	2018-04-11	scale 2:1
		engr	TONY LENG	2018-04-11	title MINITEK POWER 5.7 R/A HEADER dwg no 10146997 sheet 1 of 2 size A3
		chr	ZK HU	2018-04-11	
		appd	TIM YAO	2018-04-11	
sheet index	revision sheet	B	B		
		1	2		

1

2 3

4

5

6

A

A

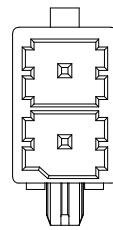

FOR 02P

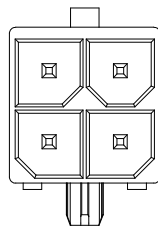

FOR 04P

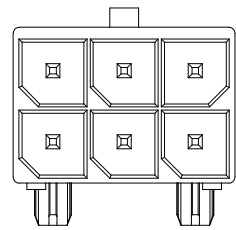

FOR 06P

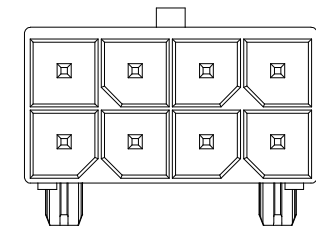

FOR 08P

B

B

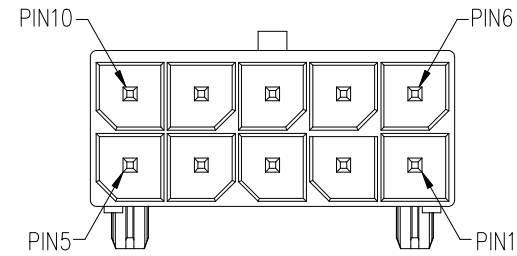

FOR 10P

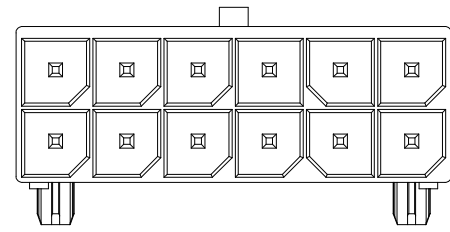

FOR 12P

C

C

© 2016 AFCI

D

D

mat'l. code		surface ISO 1302 ✓		tolerance ISO 406 ISO 1101		projection		product family	
ltr		ecn no		dr		date		WTB	
								title	
								MINITEK POWER 5.7	
								R/A HEADER	
								dwg no	
								sheet 2 of 2	
								size	
								A3	
								type	
								Product Customer Drawing	
sheet index		revision sheet		B 1		B 2			



Компания «ЭлектроПласт» предлагает заключение долгосрочных отношений при поставках импортных электронных компонентов на взаимовыгодных условиях!

Наши преимущества:

- Оперативные поставки широкого спектра электронных компонентов отечественного и импортного производства напрямую от производителей и с крупнейших мировых складов;
- Поставка более 17-ти миллионов наименований электронных компонентов;
- Поставка сложных, дефицитных, либо снятых с производства позиций;
- Оперативные сроки поставки под заказ (от 5 рабочих дней);
- Экспресс доставка в любую точку России;
- Техническая поддержка проекта, помощь в подборе аналогов, поставка прототипов;
- Система менеджмента качества сертифицирована по Международному стандарту ISO 9001;
- Лицензия ФСБ на осуществление работ с использованием сведений, составляющих государственную тайну;
- Поставка специализированных компонентов (Xilinx, Altera, Analog Devices, Intersil, Interpoint, Microsemi, Aeroflex, Peregrine, Syfer, Eurofarad, Texas Instrument, Miteq, Cobham, E2V, MA-COM, Hittite, Mini-Circuits, General Dynamics и др.);

Помимо этого, одним из направлений компании «ЭлектроПласт» является направление «Источники питания». Мы предлагаем Вам помощь Конструкторского отдела:

- Подбор оптимального решения, техническое обоснование при выборе компонента;
- Подбор аналогов;
- Консультации по применению компонента;
- Поставка образцов и прототипов;
- Техническая поддержка проекта;
- Защита от снятия компонента с производства.



Как с нами связаться

Телефон: 8 (812) 309 58 32 (многоканальный)

Факс: 8 (812) 320-02-42

Электронная почта: org@eplast1.ru

Адрес: 198099, г. Санкт-Петербург, ул. Калинина, дом 2, корпус 4, литера А.