



83229 Manually operating 832295 Part number 832295



- Very compact dimensions
- Rating from 1 mA / 5 V DC to 5 A / 250 V AC
- Threaded barrel fixing
- Long mechanical life

Part numbers

Type	Functions	Connections
832295 Manually operating 832295	Changeover	W2 solder

Specifications

General characteristics

Microswitch	832290
-------------	--------

Presentation

Threaded barrel nickel brass	•
Black dural button	•
Chrome-plated nut	•

Mechanical characteristics

Protection against electric shocks to IEC 536 and NF 20030	Class I
Mechanical durability of operating device (operating cycles)	10 ⁵
Weight (g)	5,5

Other characteristics

Mounting - Operation

See basic technical concepts.

Principles

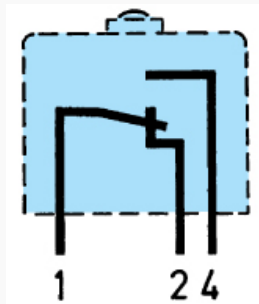

Dimensions (mm)

Product

832295

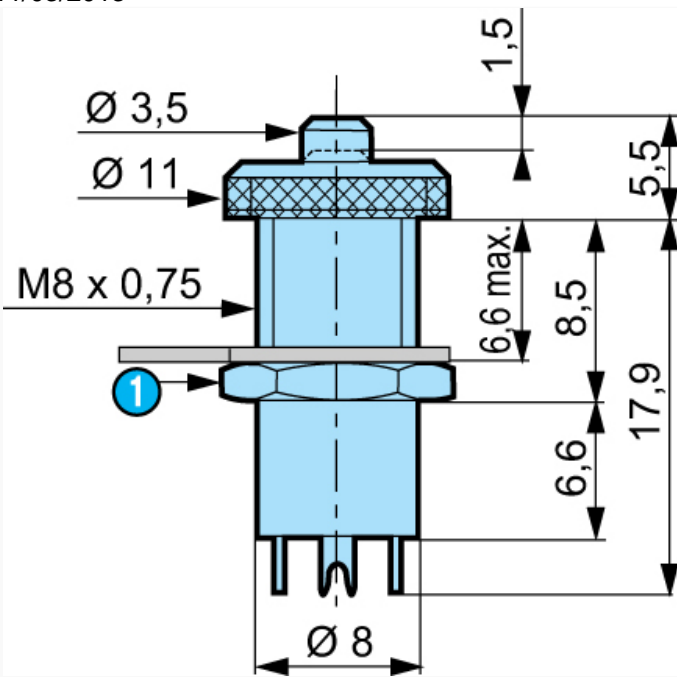

N°	Legend
1	Retaining nut : 10 flats

Dimensions (mm)

Connections

W2 solder

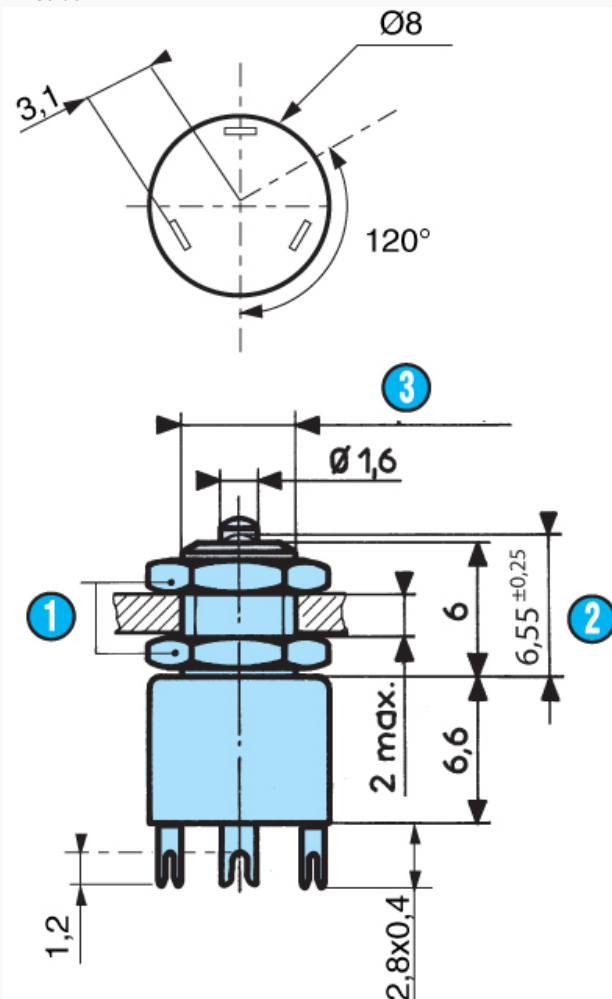

Curves

Operating curve for type 83229

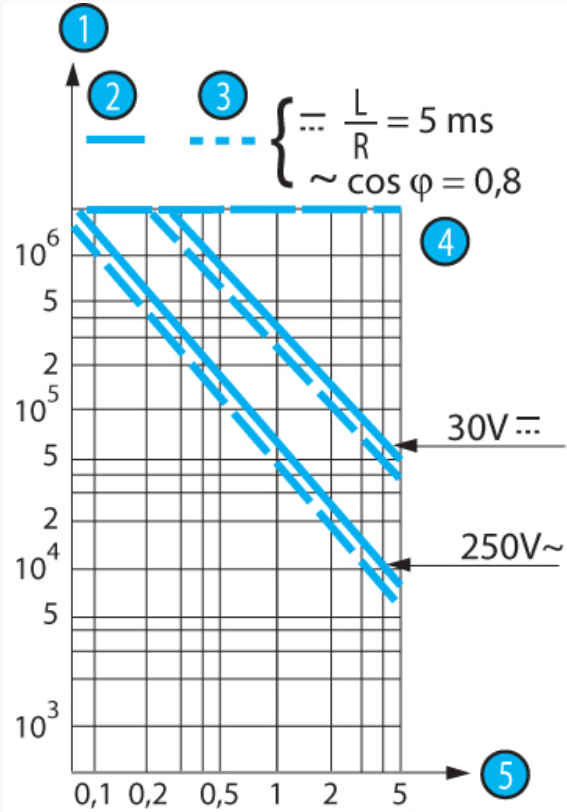

N°	Legend
1	Number of operations
2	Resistive circuit
3	Inductive circuit
4	Rating in Amps

Other information

Accessories : please consult us.



Компания «ЭлектроПласт» предлагает заключение долгосрочных отношений при поставках импортных электронных компонентов на взаимовыгодных условиях!

Наши преимущества:

- Оперативные поставки широкого спектра электронных компонентов отечественного и импортного производства напрямую от производителей и с крупнейших мировых складов;
- Поставка более 17-ти миллионов наименований электронных компонентов;
- Поставка сложных, дефицитных, либо снятых с производства позиций;
- Оперативные сроки поставки под заказ (от 5 рабочих дней);
- Экспресс доставка в любую точку России;
- Техническая поддержка проекта, помощь в подборе аналогов, поставка прототипов;
- Система менеджмента качества сертифицирована по Международному стандарту ISO 9001;
- Лицензия ФСБ на осуществление работ с использованием сведений, составляющих государственную тайну;
- Поставка специализированных компонентов (Xilinx, Altera, Analog Devices, Intersil, Interpoint, Microsemi, Aeroflex, Peregrine, Syfer, Eurofarad, Texas Instrument, Miteq, Cobham, E2V, MA-COM, Hittite, Mini-Circuits, General Dynamics и др.);

Помимо этого, одним из направлений компании «ЭлектроПласт» является направление «Источники питания». Мы предлагаем Вам помощь Конструкторского отдела:

- Подбор оптимального решения, техническое обоснование при выборе компонента;
- Подбор аналогов;
- Консультации по применению компонента;
- Поставка образцов и прототипов;
- Техническая поддержка проекта;
- Защита от снятия компонента с производства.



Как с нами связаться

Телефон: 8 (812) 309 58 32 (многоканальный)

Факс: 8 (812) 320-02-42

Электронная почта: org@eplast1.ru

Адрес: 198099, г. Санкт-Петербург, ул. Калинина, дом 2, корпус 4, литера А.