

PK:

Kunde/*Customer:*

Datum: 39/99

Seite: 1 von 1

**Ausführung:**  
 Ringbandkern

**Maßbild:**  
 ohne Maßstab  
 Maße in mm

Rev.

**Nennmaße:**  
 40x25x15 mm

**Legierung:**  
 VITROPERM 500 F

**Fixierung:**  
 Fix 350

**Bezugswerte:**  
 $A_{Fe} = 0,86 \text{ cm}^2$   
 $l_{Fe} = 10,2 \text{ cm}$   
 $m_{Fe} = 64,2 \text{ g}$

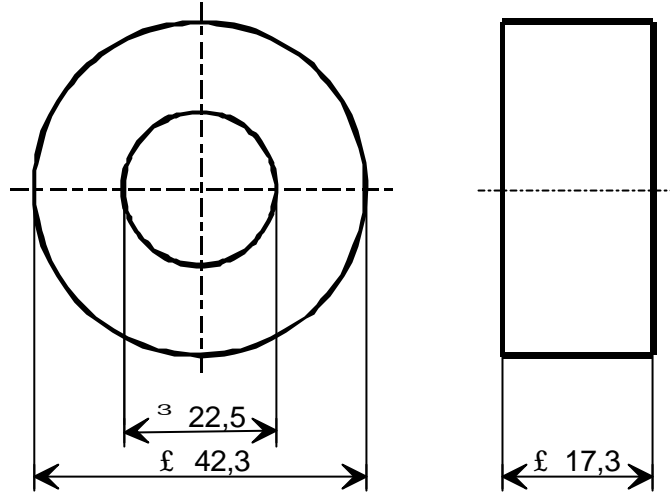

**Endprüfung:**  
 (100% Prüfung, AQL...: IEC 410 / DIN ISO 2859)

**1. Mechanische Prüfung (AQL 4,0)**

Grenzmaße nach Maßbild (Prüfmittel: Meßschieber)

**2. Magnetische Prüfung (AQL 1,0)**

2.1 Verlustprüfung nach A60092-Y3022-K005

Einstellwerte:  $\hat{B} = 0,3 \text{ T}$  (entspr.  $U_2 = 11,4 \text{ V/Wdg.}$ )  
 $f = 100 \text{ kHz}$   
 Prüfwert:  $p_{Fe} \leq 110 \text{ W/kg}$  (entspr.  $P_{Fe} \leq 7,1 \text{ W}$ )

-02-

2.2 Impulsprüfung nach A60092-Y3022-K008, Betrieb unipolar

Einstellwerte:  $\Delta t = 20 \mu\text{s}$   
 $f_p = 10 \text{ Hz}$  oder  $100 \text{ Hz}$ , Toleranz +/- 50 %  
 $\Delta B = 0,9 \text{ T}$  (entspr.  $\Delta\Phi = 77,0 \mu\text{Vs}$ )  
 Prüfwert:  $\mu_p \geq 10000$  (entspr.  $I_p \times N \leq 7,32 \text{ A}$ )

Herausgeber	Bearbeiter	KB-PM K				freigegeben
KB-E	Till	Klinger				01.10.99



Компания «ЭлектроПласт» предлагает заключение долгосрочных отношений при поставках импортных электронных компонентов на взаимовыгодных условиях!

Наши преимущества:

- Оперативные поставки широкого спектра электронных компонентов отечественного и импортного производства напрямую от производителей и с крупнейших мировых складов;
- Поставка более 17-ти миллионов наименований электронных компонентов;
- Поставка сложных, дефицитных, либо снятых с производства позиций;
- Оперативные сроки поставки под заказ (от 5 рабочих дней);
- Экспресс доставка в любую точку России;
- Техническая поддержка проекта, помощь в подборе аналогов, поставка прототипов;
- Система менеджмента качества сертифицирована по Международному стандарту ISO 9001;
- Лицензия ФСБ на осуществление работ с использованием сведений, составляющих государственную тайну;
- Поставка специализированных компонентов (Xilinx, Altera, Analog Devices, Intersil, Interpoint, Microsemi, Aeroflex, Peregrine, Syfer, Eurofarad, Texas Instrument, Miteq, Cobham, E2V, MA-COM, Hittite, Mini-Circuits, General Dynamics и др.);

Помимо этого, одним из направлений компании «ЭлектроПласт» является направление «Источники питания». Мы предлагаем Вам помощь Конструкторского отдела:

- Подбор оптимального решения, техническое обоснование при выборе компонента;
- Подбор аналогов;
- Консультации по применению компонента;
- Поставка образцов и прототипов;
- Техническая поддержка проекта;
- Защита от снятия компонента с производства.



#### Как с нами связаться

**Телефон:** 8 (812) 309 58 32 (многоканальный)

**Факс:** 8 (812) 320-02-42

**Электронная почта:** [org@eplast1.ru](mailto:org@eplast1.ru)

**Адрес:** 198099, г. Санкт-Петербург, ул. Калинина, дом 2, корпус 4, литера А.