

| REVISIONS |     |                       |         |     |      |
|-----------|-----|-----------------------|---------|-----|------|
| P.        | LTM | DESCRIPTION           | DATE    | DMN | APVD |
| K         |     | REV PER ECO 14-011279 | 10-7-14 | CT  | DM   |

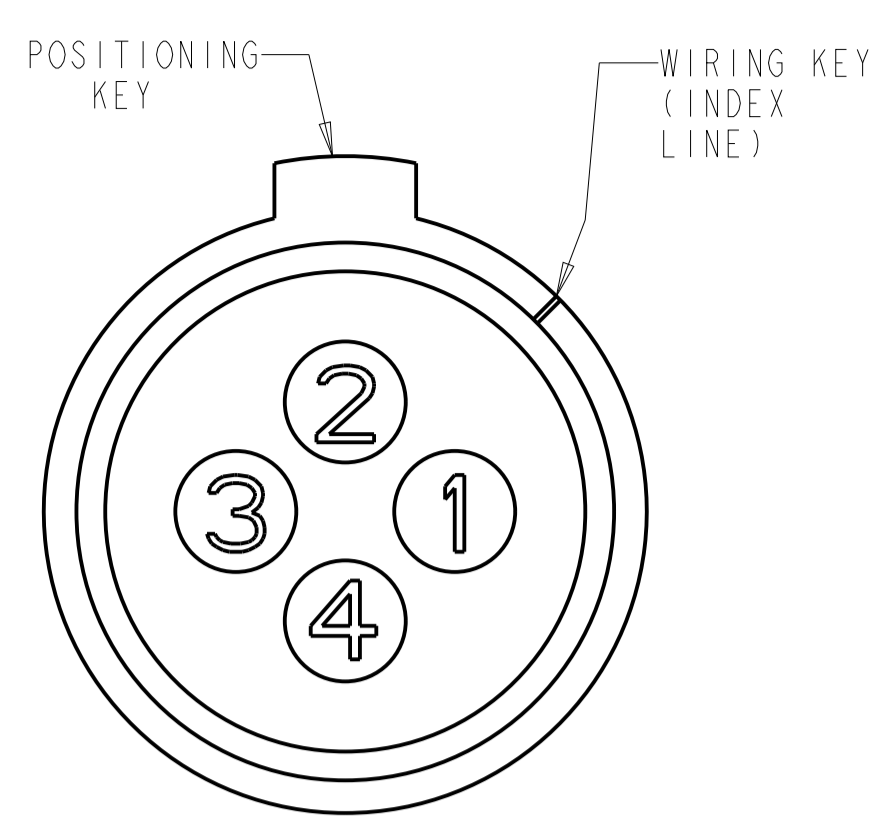

CONTACT CAVITY NUMBERING  
STANDARD CAVITY NUMBER ASSIGNMENT

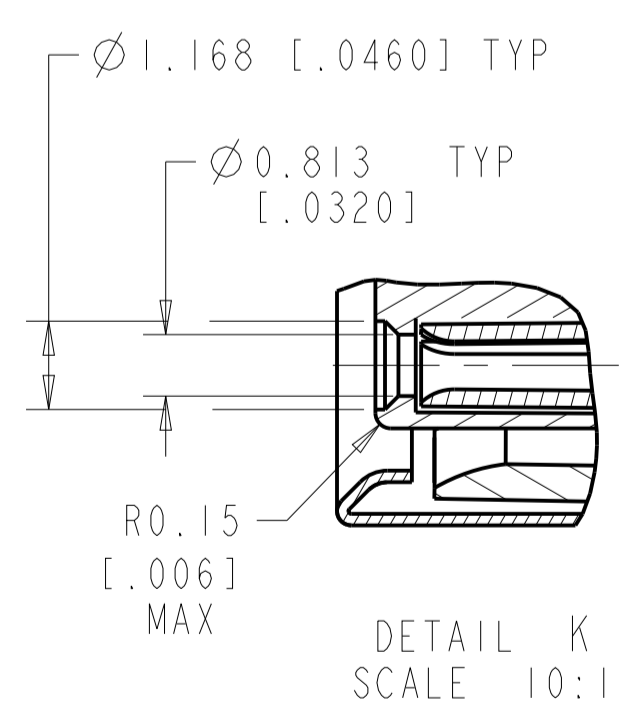
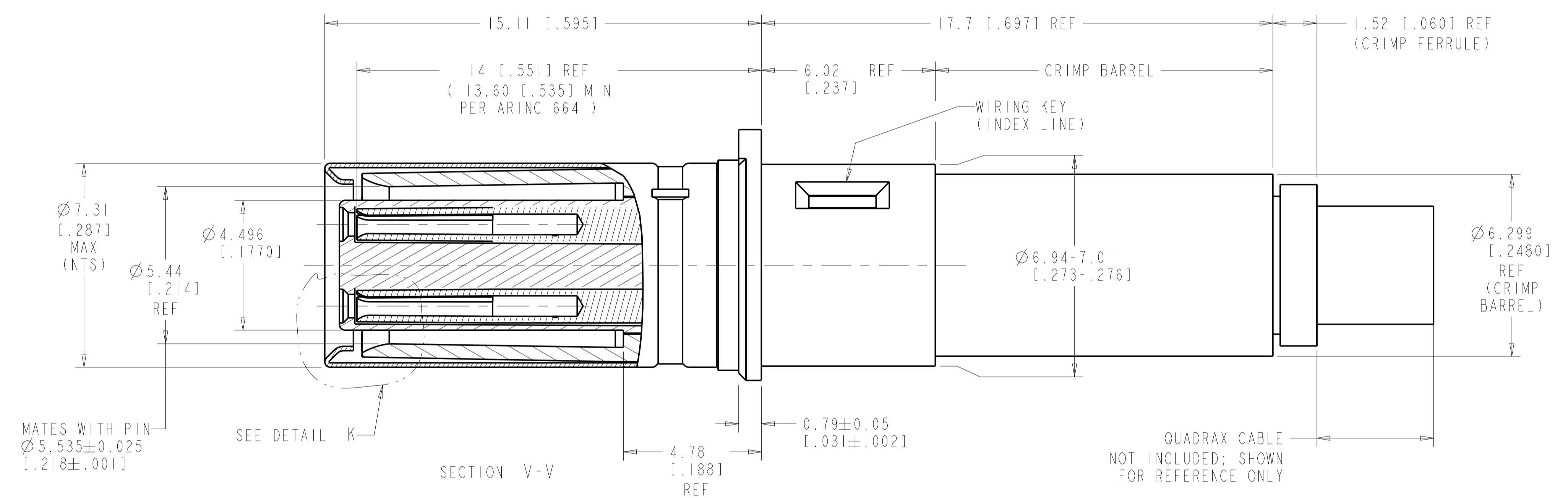
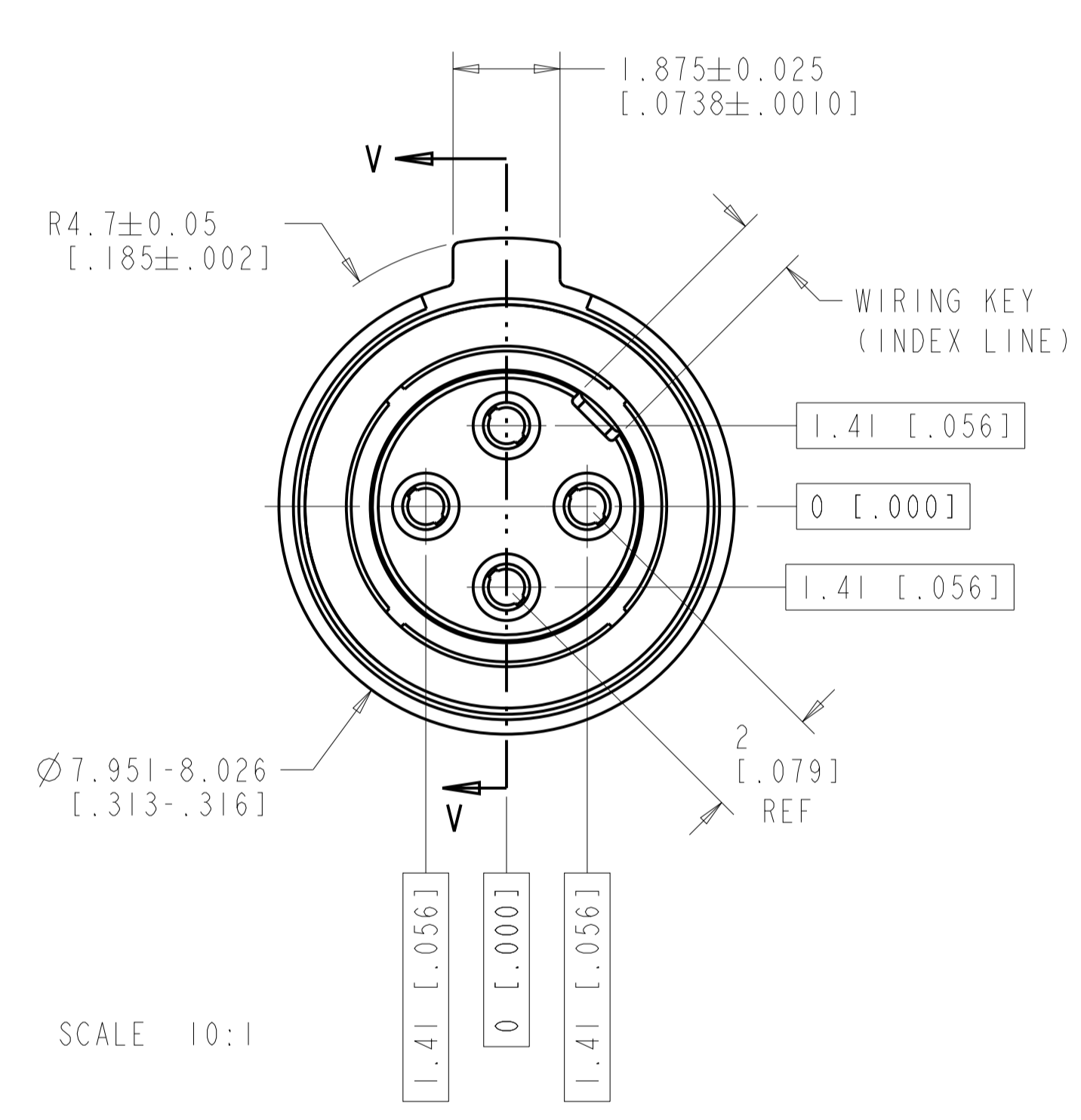
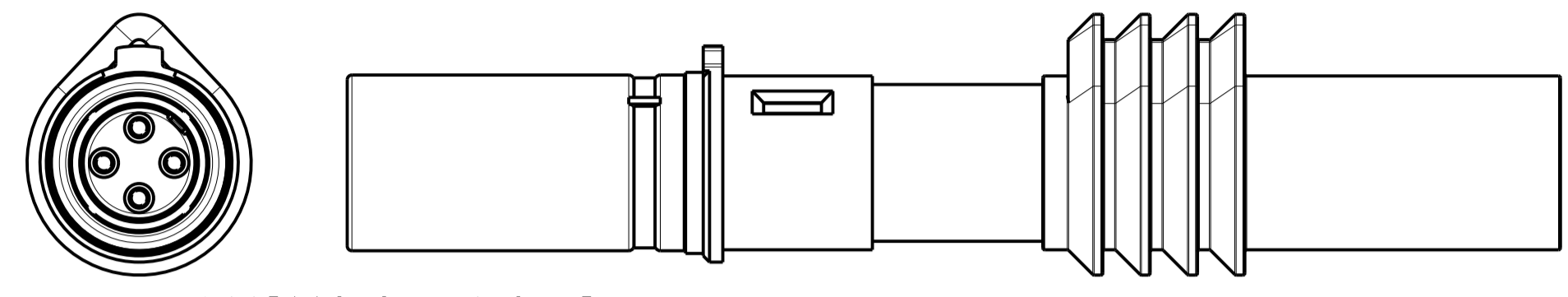
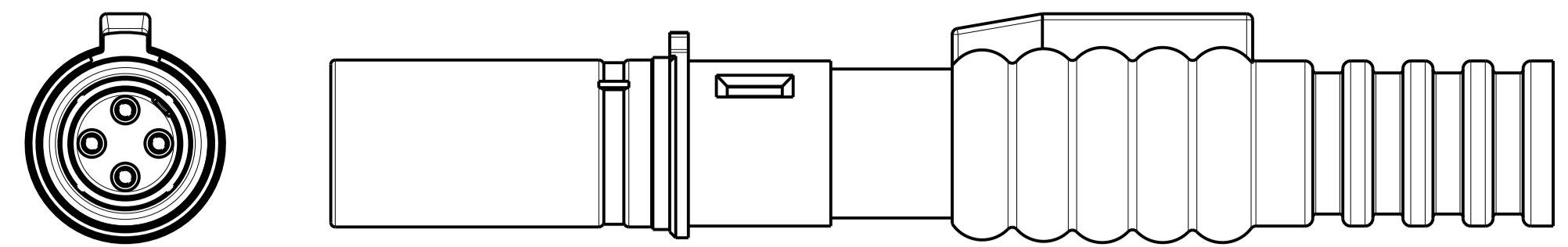

- COMPONENTS ARE PACKAGED IN KIT FORM. CABLE MUST BE PURCHASED SEPARATELY.
- ASSEMBLY PER APPLICATION SPECIFICATION 114-13123.
- USE INSERTION-EXTRACTION TOOL 1738894-1.
- TENSOLITE NF24Q100 OR EQUIVALENT
- DRAKA F4704-4 OR EQUIVALENT
- REDUCED SIZE OF TEC INSTRUCTION SHEET 408-32112 INCLUDED IN EACH KIT.

| 4                 | BACC47GB2            | ---        | SAME AS -4 EXCEPT WITHOUT WIRE SEAL | 1445693-9 |
|-------------------|----------------------|------------|-------------------------------------|-----------|
| 5                 | ---                  | -          | AS SHOWN WITHOUT WIRE SEAL          | 1445693-6 |
| 5                 | ---                  | BLUE       | AS SHOWN WITH WIRE SEAL             | 1445693-5 |
| 4                 | BACC47GB1            | BLUE       | SAME AS -1 EXCEPT WITH WIRE SEAL    | 1445693-4 |
| 4                 | ---                  | BLUE       | SAME AS -1 EXCEPT WITH WIRE SEAL    | 1445693-3 |
| 4                 | ---                  | RED        | SAME AS -1 EXCEPT WITH WIRE SEAL    | 1445693-2 |
| 4                 | 6                    | ---        | AS SHOWN; WITHOUT WIRE SEAL         | 1445693-1 |
| RECOMMENDED CABLE | CUSTOMER PART NUMBER | SEAL COLOR | DESCRIPTION                         | PART NO.  |

THIS DRAWING IS A CONTROLLED DOCUMENT.

DMN: Brent D. Leim 23 JUNE 2004  
CHK: W.H. BERNHART 23 JUNE 2004  
APVD: W.H. BERNHART 23 JUNE 2004

TE Connectivity

ASSEMBLY, SOCKET, QUADRAX, 2mm SQ, AIRCRAFT DATA NETWORK, RR/RR WITH SOCKET CONTACTS

SCALE 10:1 SHEET 1 OF 2 REV K

| REVISIONS |     |             |      |      |
|-----------|-----|-------------|------|------|
| P.        | LTN | DESCRIPTION | DATE | APVD |
| --        |     | SEE SHEET 1 | -    | -    |
|           |     |             |      |      |
|           |     |             |      |      |

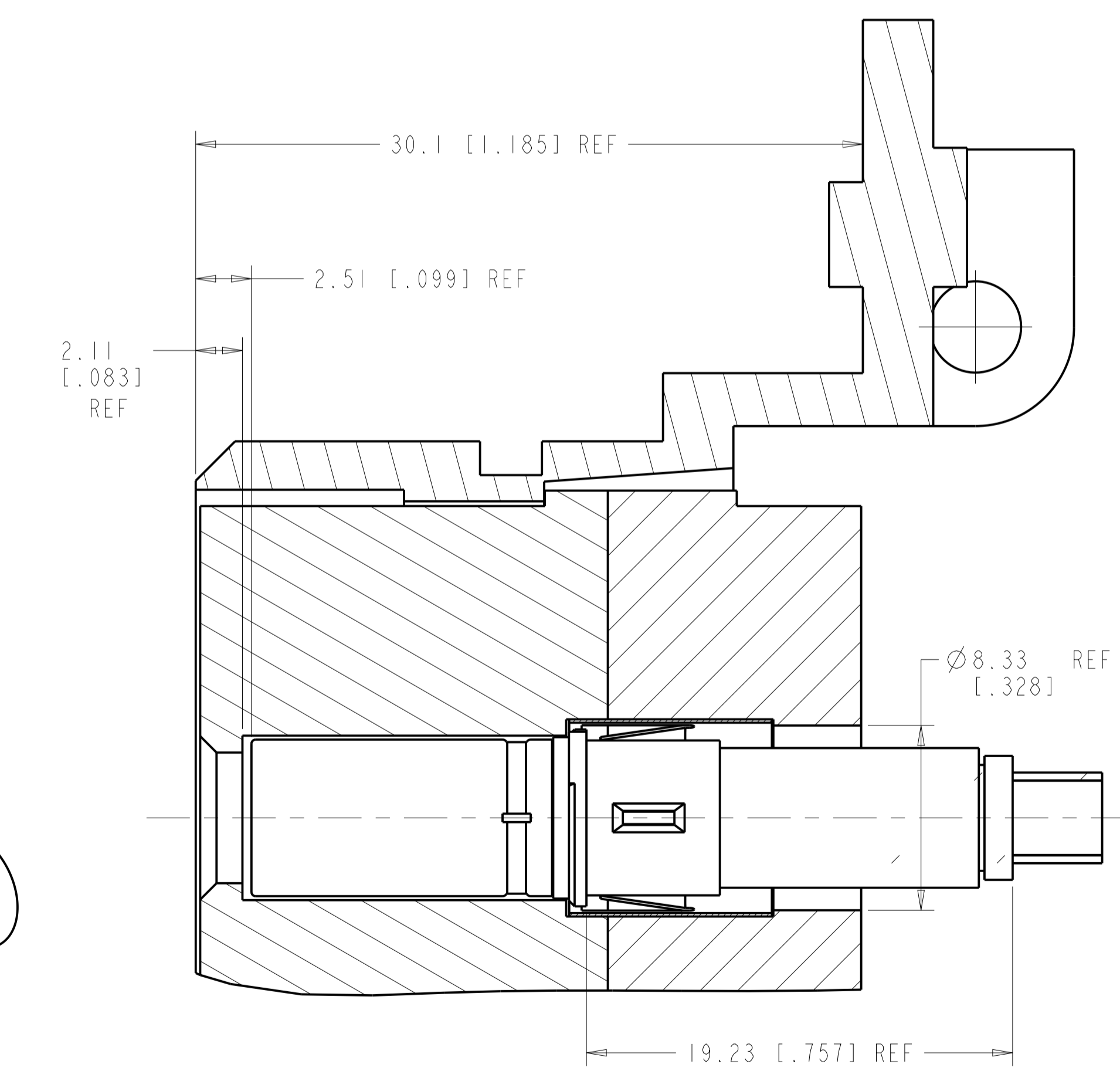
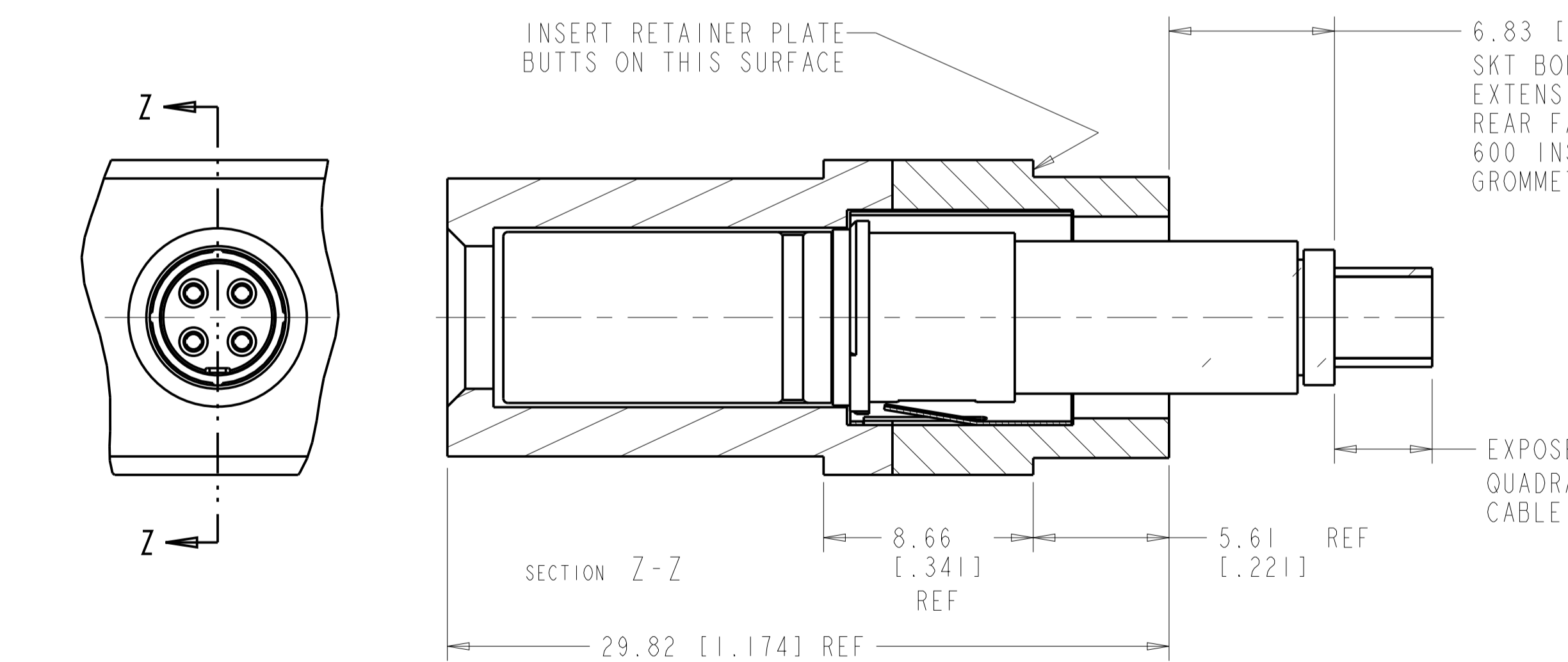
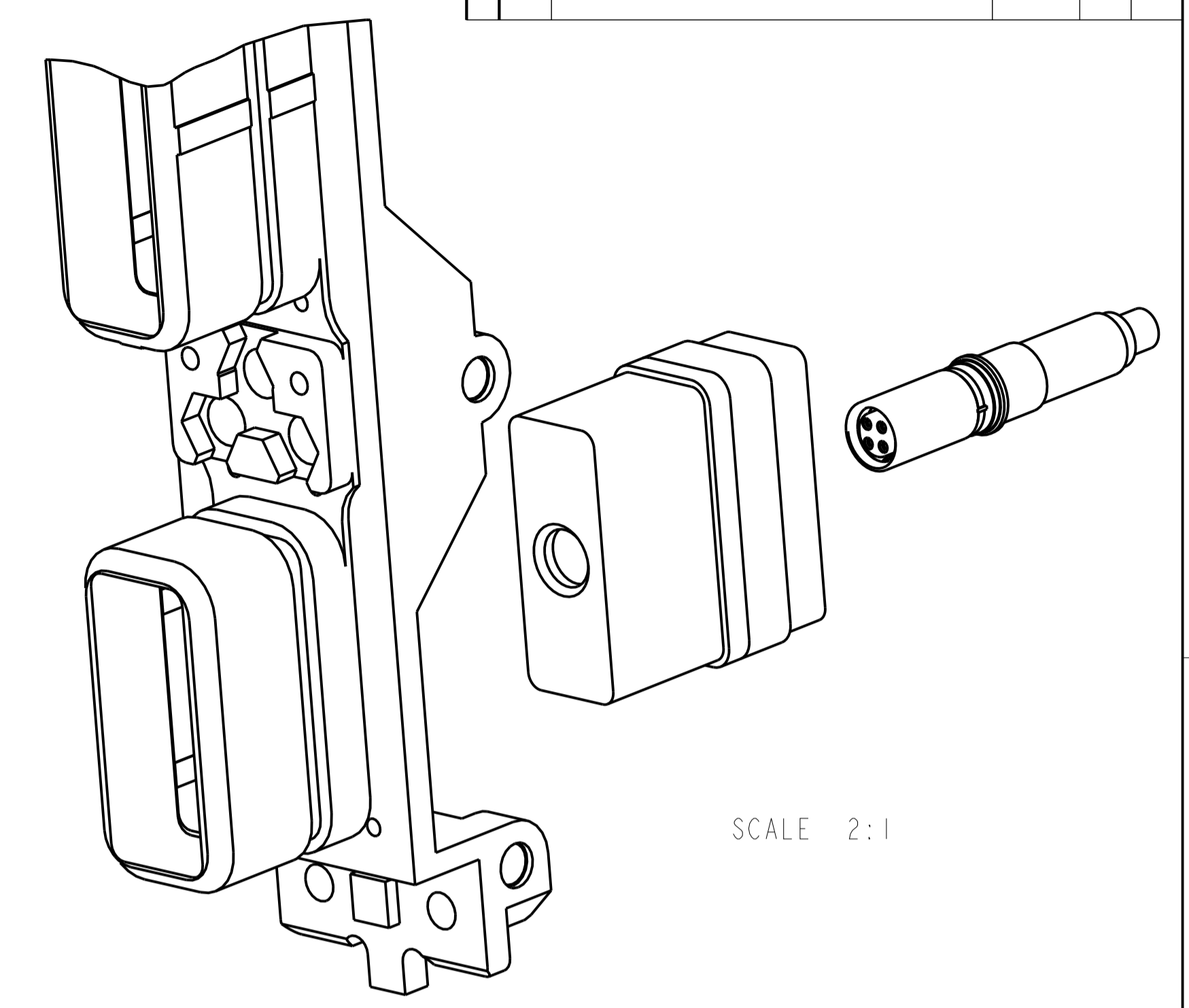
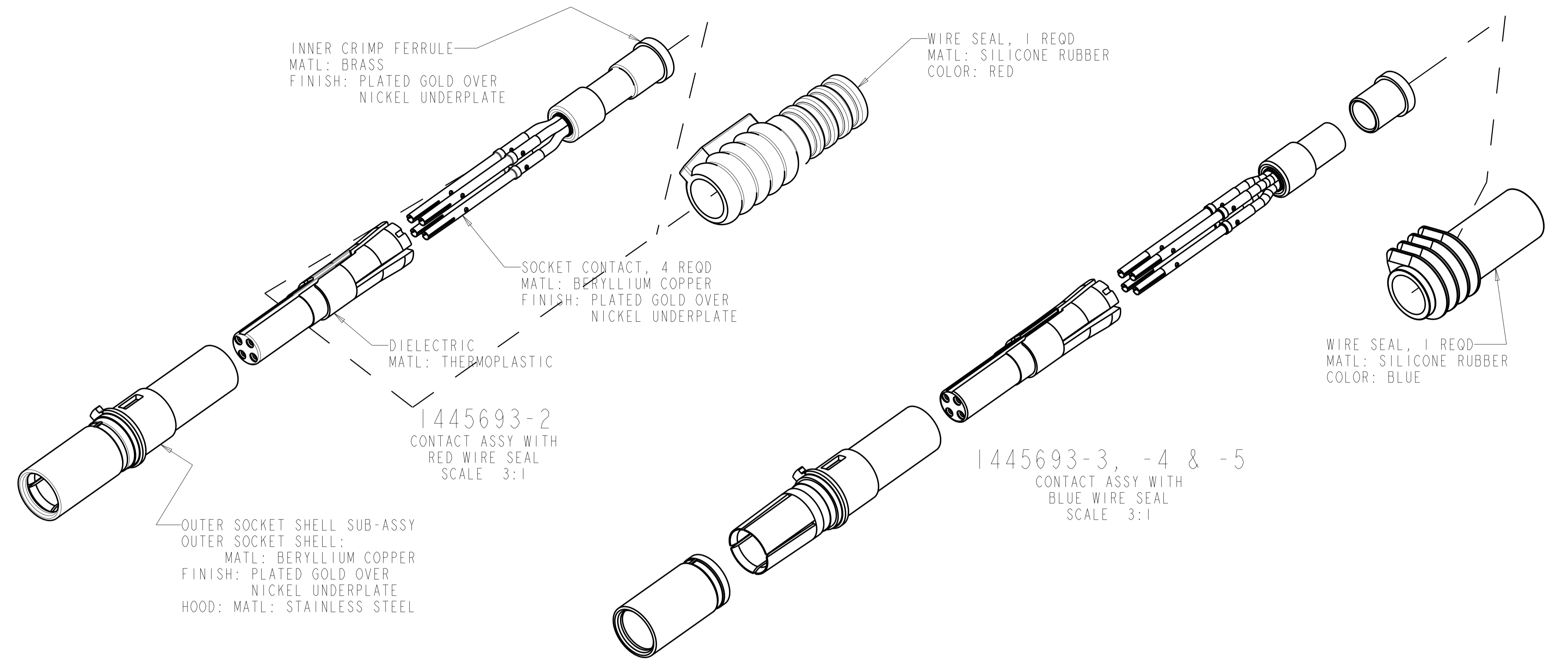

QUADRAX SOCKET ASSY SHOWN INSTALLED IN STANDARD ARINC 600, SIZE 1 INSERT WITH REAR RELEASE, REAR REMOVABLE SIZE 8 QUADRAX CAVITY

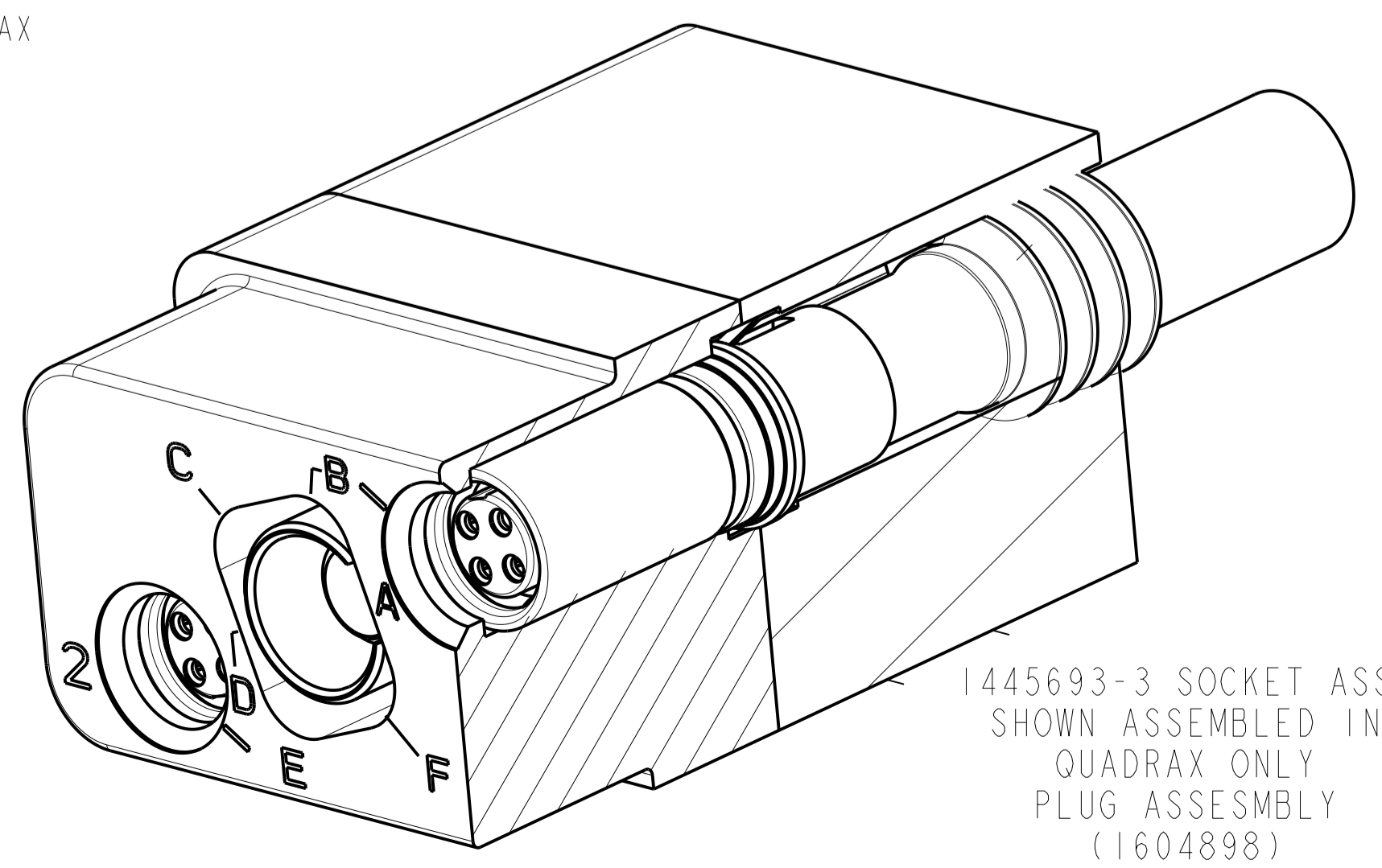

|  |                |  |  |
|--|----------------|--|--|
| THIS DRAWING IS A CONTROLLED DOCUMENT. |                | OWN<br>Brent D. Lohm<br>23 JUNE 2004   | TE Connectivity  |
| DIMENSIONS:<br>mm [INCH]               |                | CHK<br>W. H. BERNHART<br>23 JUNE 2004  |  |
| TOLERANCES UNLESS OTHERWISE SPECIFIED: |                | APVD<br>W. H. BERNHART<br>23 JUNE 2004 | NAME<br>ASSEMBLY, SOCKET, QUADRAX, 2mm SQ, AIRCRAFT DATA NETWORK, RR/RR WITH SOCKET CONTACTS |
| 0 PLC                                  | ±              | PRODUCT SPEC                           | RESTRICTED TO  |
| 1 PLC                                  | ±0.2 [1.008]   | APPLICATION SPEC                       | SIZE   |
| 2 PLC                                  | ±0.13 [1.005]  | WEIGHT                                 | CAGE CODE  |
| 3 PLC                                  | ±0.051 [1.002] | CUSTOMER DRAWING                       | DRAWING NO   |
| 4 PLC                                  | ±              | SCALE                                  | SHEET  |
| ANGLES                                 | ±              | 2                                      | OF 2   |
| MATERIAL                               | FINISH         | REV                                    | K  |



Компания «ЭлектроПласт» предлагает заключение долгосрочных отношений при поставках импортных электронных компонентов на взаимовыгодных условиях!

Наши преимущества:

- Оперативные поставки широкого спектра электронных компонентов отечественного и импортного производства напрямую от производителей и с крупнейших мировых складов;
- Поставка более 17-ти миллионов наименований электронных компонентов;
- Поставка сложных, дефицитных, либо снятых с производства позиций;
- Оперативные сроки поставки под заказ (от 5 рабочих дней);
- Экспресс доставка в любую точку России;
- Техническая поддержка проекта, помощь в подборе аналогов, поставка прототипов;
- Система менеджмента качества сертифицирована по Международному стандарту ISO 9001;
- Лицензия ФСБ на осуществление работ с использованием сведений, составляющих государственную тайну;
- Поставка специализированных компонентов (Xilinx, Altera, Analog Devices, Intersil, Interpoint, Microsemi, Aeroflex, Peregrine, Syfer, Eurofarad, Texas Instrument, Miteq, Cobham, E2V, MA-COM, Hittite, Mini-Circuits, General Dynamics и др.);

Помимо этого, одним из направлений компании «ЭлектроПласт» является направление «Источники питания». Мы предлагаем Вам помощь Конструкторского отдела:

- Подбор оптимального решения, техническое обоснование при выборе компонента;
- Подбор аналогов;
- Консультации по применению компонента;
- Поставка образцов и прототипов;
- Техническая поддержка проекта;
- Защита от снятия компонента с производства.



#### Как с нами связаться

**Телефон:** 8 (812) 309 58 32 (многоканальный)

**Факс:** 8 (812) 320-02-42

**Электронная почта:** [org@eplast1.ru](mailto:org@eplast1.ru)

**Адрес:** 198099, г. Санкт-Петербург, ул. Калинина, дом 2, корпус 4, литера А.