

REVISIONS					
P.	LTN	DESCRIPTION	DATE	DWN	APVD
B4	ECR - 001736		17SEP09	GW	ST
B5	ECR-16-015318		17AUG2017	GR	MKO
B6	ECR-16-016768		15NOV2017	GR	MKO
B7	ECR-17-013084		29MAR2018	SG	MKO

PN 0-1 & 0-3

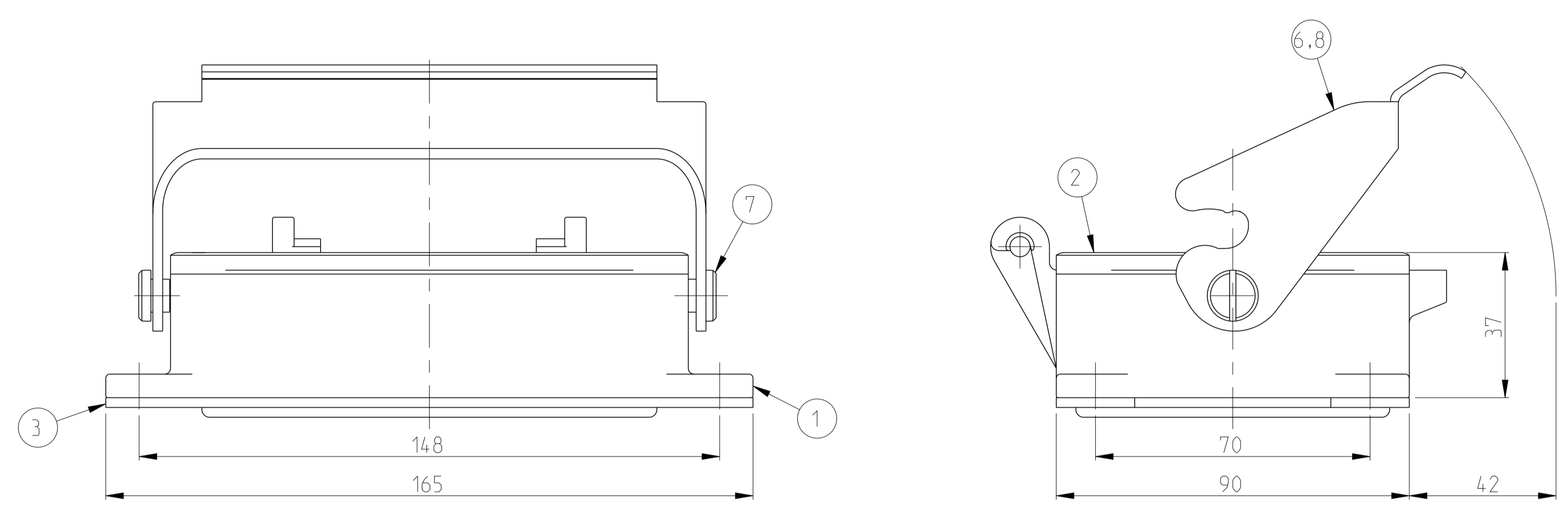

- NOTES.
- 1 Material:Housing:Aluminium Diecasting Alloy
 - 2 Varnish on the inside not necessary
 - 3 Packaging
Quantity 3 Pieces in a box
 - 4 Obsolete

PANEL CUT-AUT

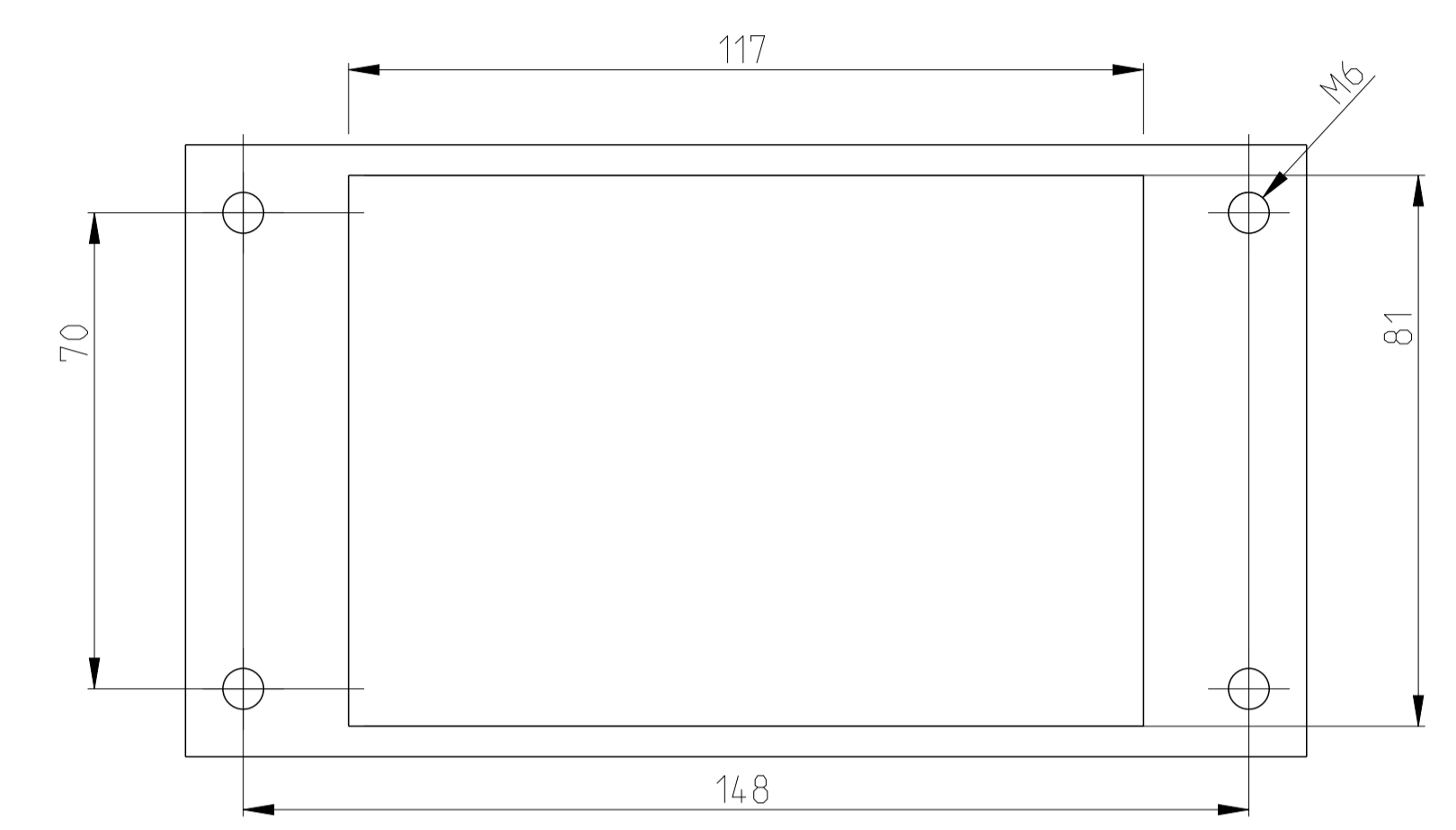

PN 0-2 & 0-5

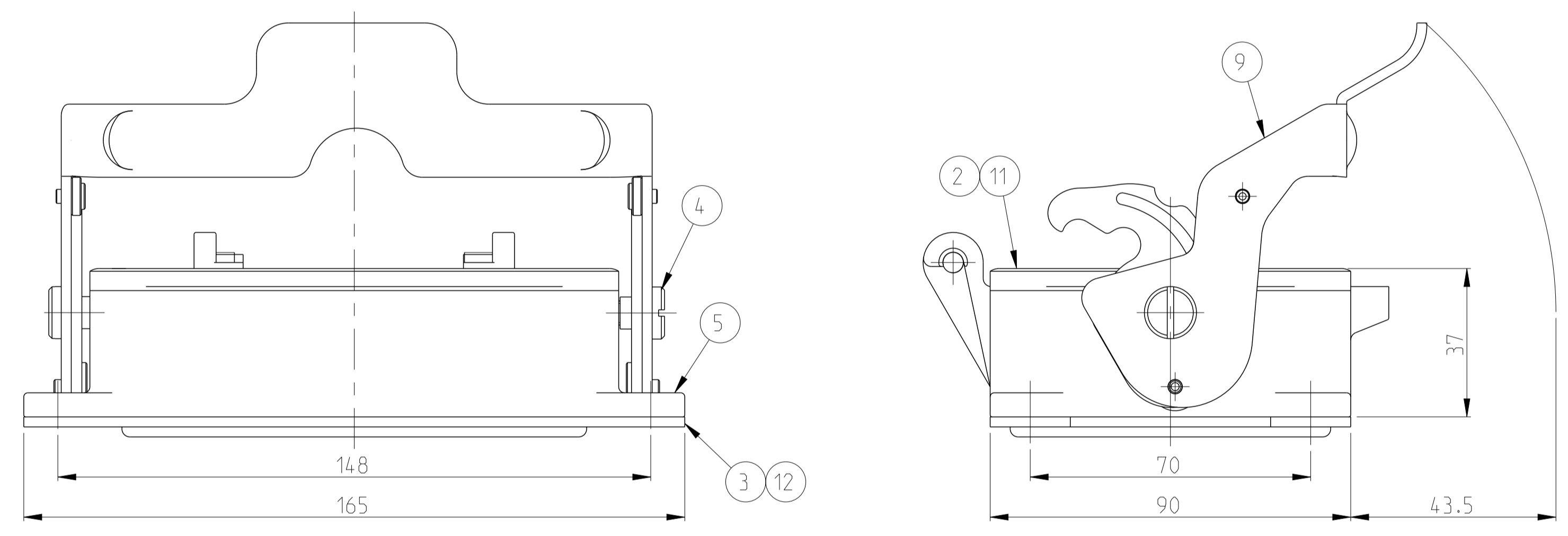

PN 0-1 & 0-3

PN 0-2 & 0-5

PN 0-4

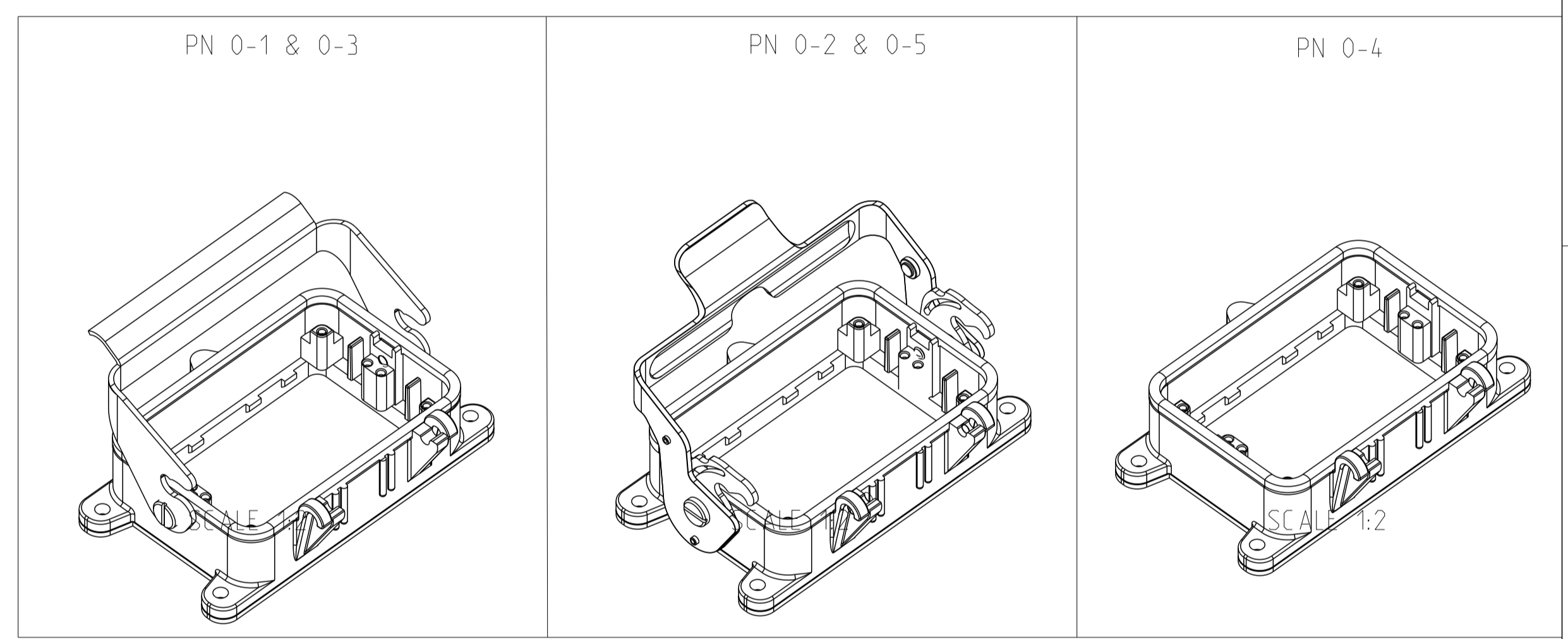

PN 0-4

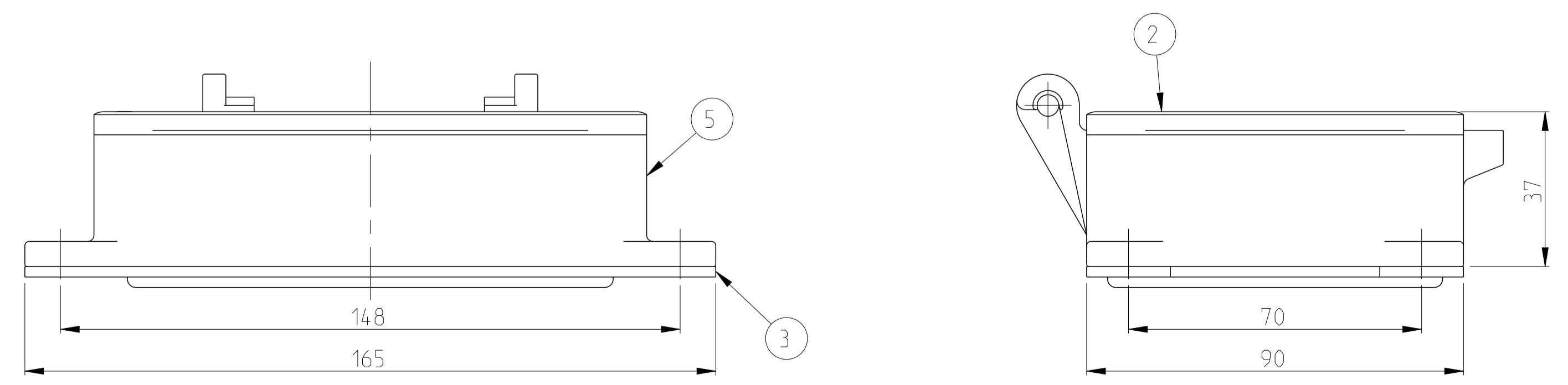

QTY	DESCRIPTION	MATERIAL	SURFACE	COLOR	ITEM NO	NOTES
4	Flanged Seal	Viton		Gray RAL 7001	12	
1	Profile Seal	Viton		Gray RAL 7001	11	
1	Surface mounted housing bottom entry	Aluminium		Grey RAL 7001	10	
1	Side clip	Stainless steel	Blank		9	
1	Side clip	Steel	Zinc plated	Blue	8	
2	Screw	Steel	Zinc plated	Blue	7	
1	Side clip	Steel	Zinc plated	Blue	6	
1	Surface mounted housing bottom entry	Aluminium		Grey RAL 7001	5	Netural
2	Screw	Stainless steel	Blank		4	
1	Flanged seal	Neoprene		Black RAL 9005	3	
1	Profile seal	Neoprene		Black RAL 9005	2	
1	Surface mounted housing bottom entry	Aluminium		Grey RAL 7001	1	
0-5	0-4	0-3	0-2	0-1		
DESCRIPTION		MATERIAL	SURFACE	COLOR	ITEM NO	NOTES
ORDERING TEXT						
HB.48.AG-LB						
HB.48.AG-LB						
HB.48.AG-LB-BRUD						
HB.48.AG						
HB.48.AG-LB						

THIS DRAWING IS A CONTROLLED DOCUMENT. DWN: R.SCHNEIDER 16AUG2007
 CHG: R.SCHNEIDER 16AUG2007
 CHG: R.SCHNEIDER 16AUG2007

TE Connectivity

NAME: SURFACE MOUNTED HOUSING BOTTOM ENTRY ASSY HB.48.AG-LB

SIZE: A1 CAGE CODE: 00779 DRAWING NO: 1102061

SCALE: 1:1 SHEET: 1 OF 1 REV: 37



Компания «ЭлектроПласт» предлагает заключение долгосрочных отношений при поставках импортных электронных компонентов на взаимовыгодных условиях!

Наши преимущества:

- Оперативные поставки широкого спектра электронных компонентов отечественного и импортного производства напрямую от производителей и с крупнейших мировых складов;
- Поставка более 17-ти миллионов наименований электронных компонентов;
- Поставка сложных, дефицитных, либо снятых с производства позиций;
- Оперативные сроки поставки под заказ (от 5 рабочих дней);
- Экспресс доставка в любую точку России;
- Техническая поддержка проекта, помощь в подборе аналогов, поставка прототипов;
- Система менеджмента качества сертифицирована по Международному стандарту ISO 9001;
- Лицензия ФСБ на осуществление работ с использованием сведений, составляющих государственную тайну;
- Поставка специализированных компонентов (Xilinx, Altera, Analog Devices, Intersil, Interpoint, Microsemi, Aeroflex, Peregrine, Syfer, Eurofarad, Texas Instrument, Miteq, Cobham, E2V, MA-COM, Hittite, Mini-Circuits, General Dynamics и др.);

Помимо этого, одним из направлений компании «ЭлектроПласт» является направление «Источники питания». Мы предлагаем Вам помощь Конструкторского отдела:

- Подбор оптимального решения, техническое обоснование при выборе компонента;
- Подбор аналогов;
- Консультации по применению компонента;
- Поставка образцов и прототипов;
- Техническая поддержка проекта;
- Защита от снятия компонента с производства.



Как с нами связаться

Телефон: 8 (812) 309 58 32 (многоканальный)

Факс: 8 (812) 320-02-42

Электронная почта: org@eplast1.ru

Адрес: 198099, г. Санкт-Петербург, ул. Калинина, дом 2, корпус 4, литера А.