

REV	DOCUMENT	CHANGED BY	CHECK
3	0033839	PRS 13SEP07	CMH

**SERIES**  
MOTOROLA HOUSING  
COMPENSATED AND  
CALABRATED (mV)

**DESIGNATES PRESSURE**  
- NO DESIGNATION (PSI)

**PRESSURE RANGE**  
05, 15, 30,  
60, 100 PSIA

**ACCURACY GRADE**  
C - COMMERCIAL GRADE  
H - HIGH GRADE

**PORT OPTION**  
F - AXIAL  
T - RADIAL  
FS - OFFSET AXIAL

**PRESSURE REFERENCE**  
A - ABSOLUTE ≥5 PSIA

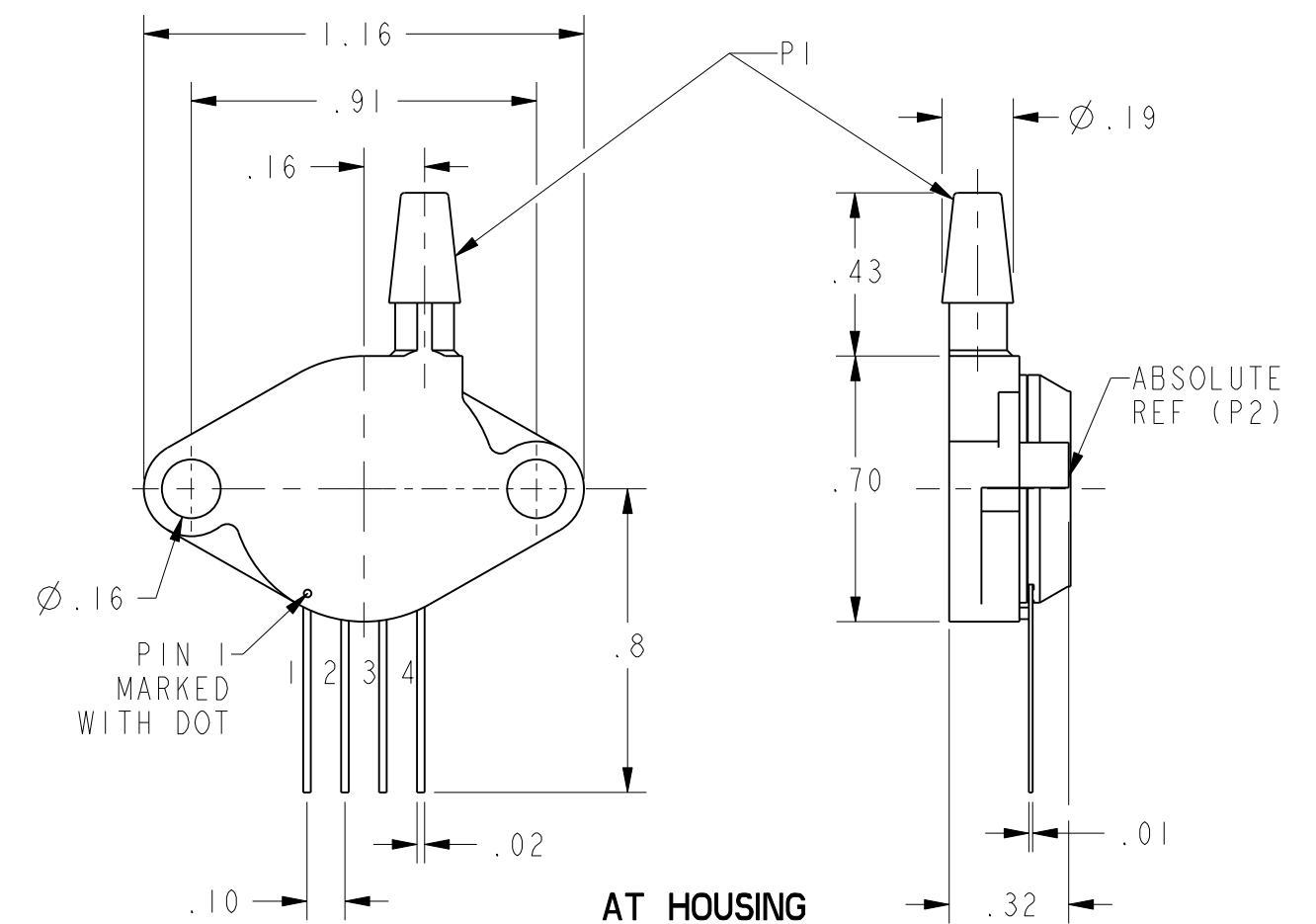
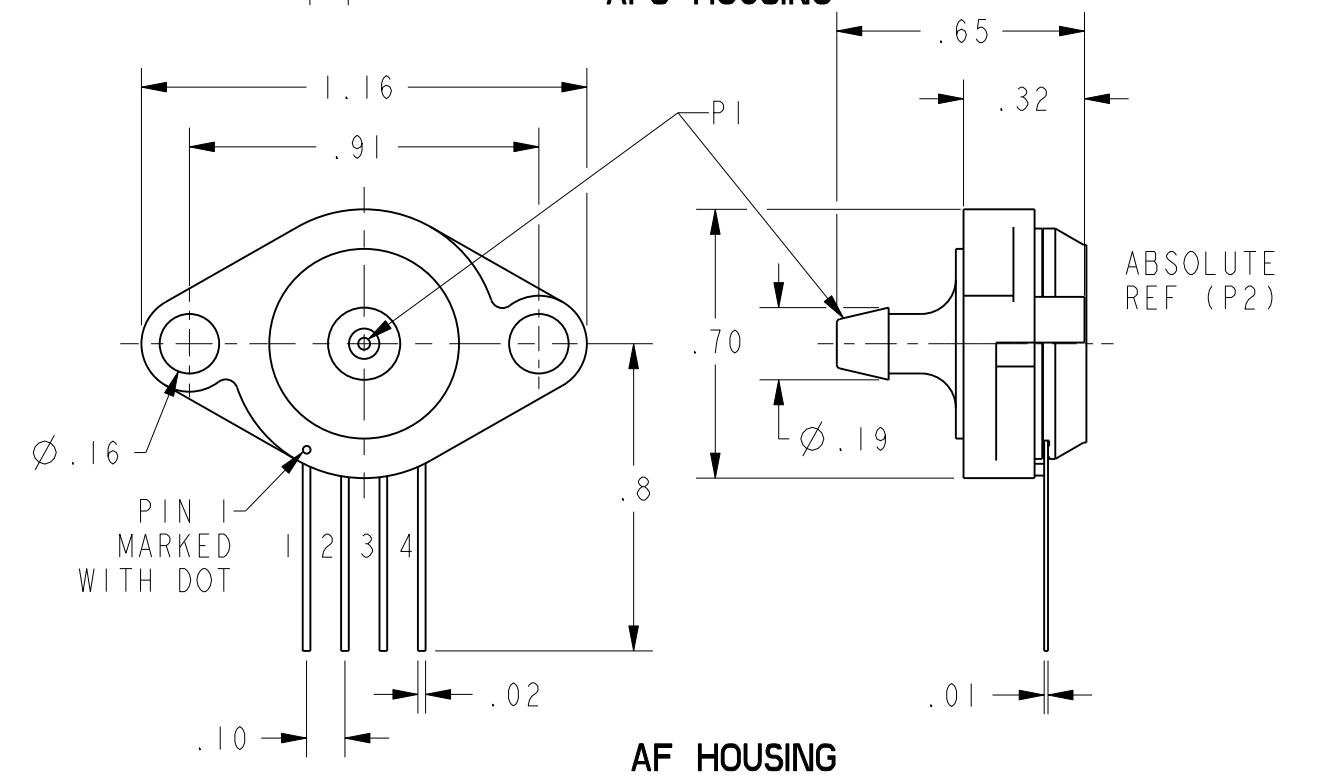
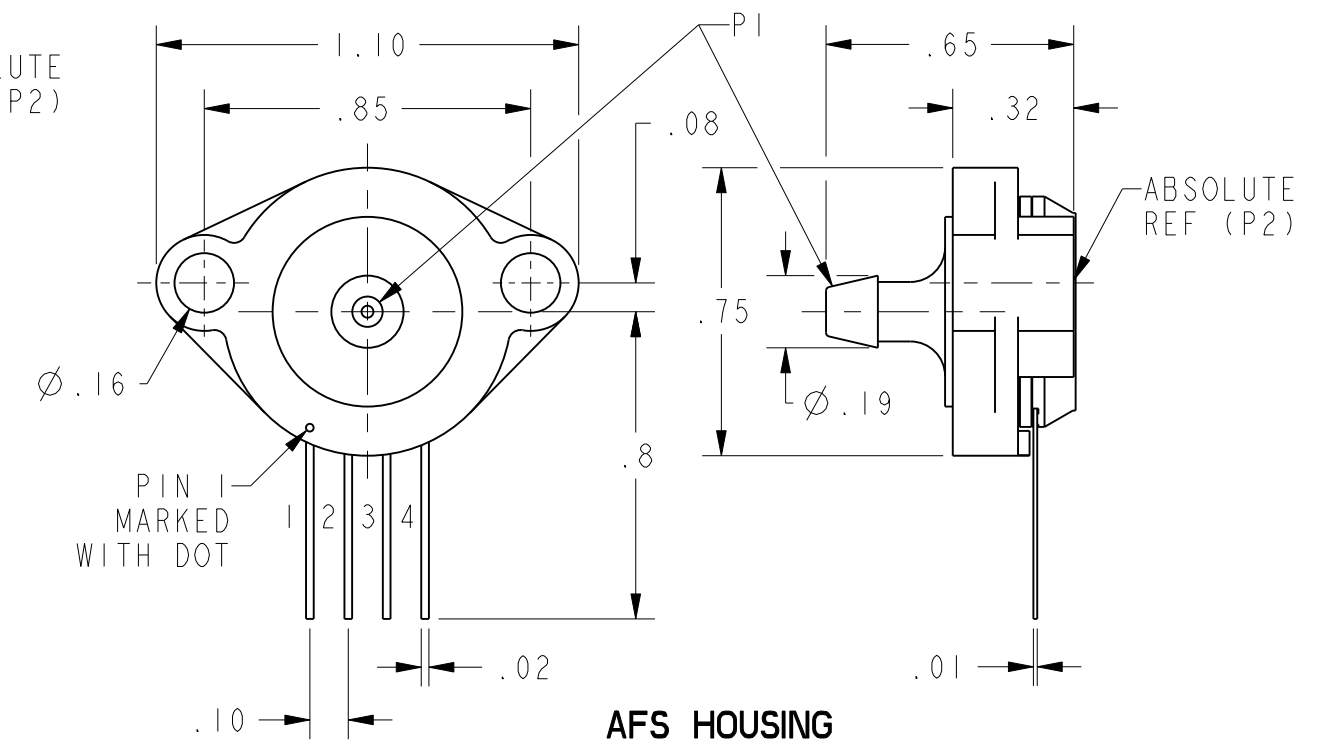
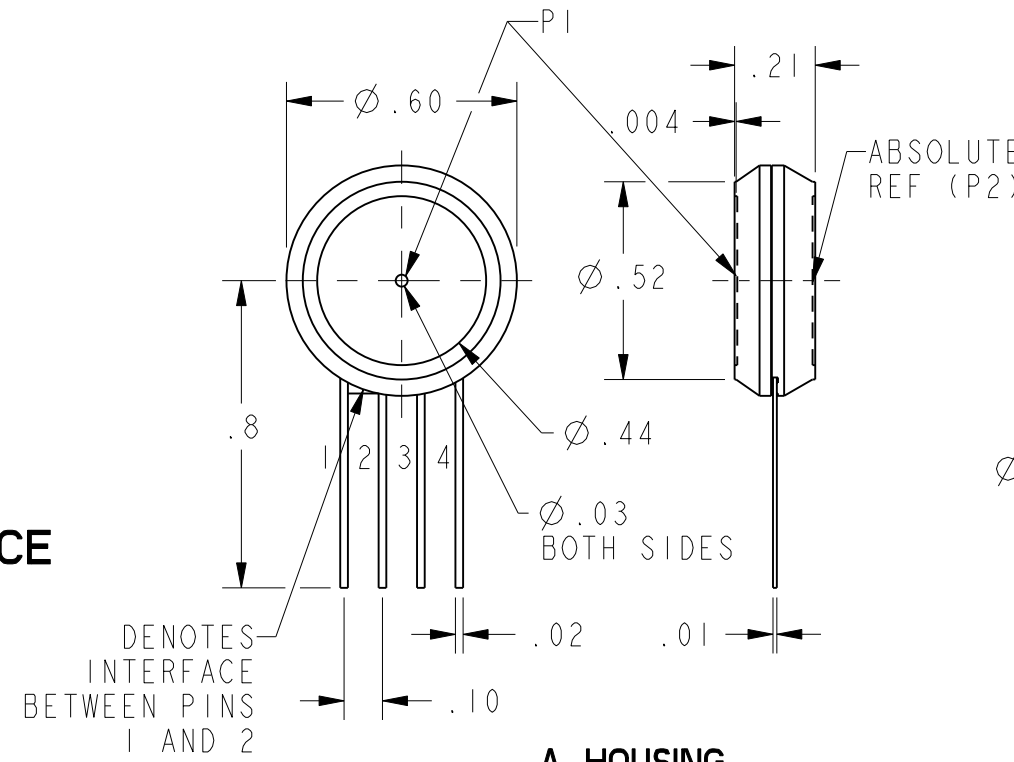

XPC A STYLE (ABSOLUTE)	PERFORMANCE AT 25°C AND 12±0.01 VDC (UNLESS OTHERWISE STATED)						UNITS	FULL SCALE PRESSURE PSIA	PROOF PRESSURE PSIA	BURST PRESSURE PSIA
	C-GRADE			H-GRADE						
	MIN	NOM	MAX	MIN	NOM	MAX				
OFFSET (0 PSIA) (FOR ALL ABSOLUTE LISTINGS) $\Delta 1$	-1	0	1	-0.5	0	0.5	mV			
5 PSIA SPAN (P1>P2)	57	60	63	59	60	61	mV	5	15	25
15 PSIA SPAN (P1>P2)	85	90	95	89	90	91	mV	15	45	75
30 PSIA SPAN (P1>P2)	85	90	95	89	90	91	mV	30	90	150
60 PSIA SPAN (P1>P2)	85	90	95	89	90	91	mV	60	180	300
100 PSIA SPAN (P1>P2)	95	100	105	99	100	101	mV	100	250	400
COMBINED LINEARITY AND HYSTERESIS $\Delta 4$	---	0.25	1	---	0.25	0.5	ppm/°C			
NULL SHIFT OVER TEMPERATURE (0-25, 25-70 °C) $\Delta 3$	-1	---	1	-0.5	---	0.5	ppm/°C			
SPAN SHIFT OVER TEMPERATURE (0-25, 25-70 °C) $\Delta 3$	-2	---	2	-1	---	1	% SPAN			

GENERAL OPERATING CHARACTERISTICS	ALL PRESSURES AND GRADES			
	MIN	NOM	MAX	UNITS
EXCITATION VOLTAGE	3	12	16	Vdc
INPUT RESISTANCE	5	---	---	K-OHMS
OUTPUT RESISTANCE	---	3	---	K-OHMS
OPERATING TEMPERATURE	-25	25	85	°C
STORAGE TEMPERATURE	-40	---	125	°C

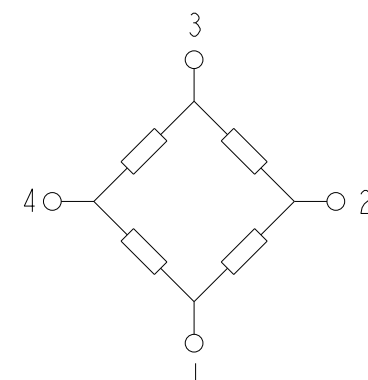

EQUIVALENT CIRCUIT

PIN OUT	
1	-V EXCITATION
2	+ OUTPUT SIGNAL
3	+ V EXCITATION
4	- OUTPUT SIGNAL

CATALOG LISTINGS

XPC05AFSC $\text{\textcircled{3}}$
XPC05ATH $\text{\textcircled{3}}$
XPC15AFC $\text{\textcircled{3}}$
XPC15AFH
XPC15AFSC
XPC15AC
XPC15ATC
XPC15ATH
XPC30ATC
$\text{\textcircled{2}}$
$\text{\textcircled{2}}$
$\text{\textcircled{2}}$

NOTES

- OFFSET IS A CALCULATED VALUE AS FOLLOWS:  
2 POINTS, (0.5 PSIA AND FULL SCALE PRESSURE) ARE USED TO ESTABLISH THE LINE FROM WHICH THE OFFSET IS CALCULATED
- SPAN IS THE ALGEBRAIC DIFFERENCE BETWEEN THE OUPUT AT FULL SCALE PRESSURE AND THE OFFSET OUTPUT
- TEMPERATURE ERROR IS CALCULATED WITH RESPECT TO 25°C
- LINEARITY IS MEASURED AT 1/2 FULL SCALE PRESSURE USING BEST STRAIGHT LINE FIT
- THE OUTPUT OF THE SENSOR IS PROPORTIONAL, RATIOMETRIC, TO THE EXCITATION VOLTAGE.  
ALL SPECIFICATIONS WILL NOMINALLY BE CHANGED BY THE RATIO OF  $V_{EXCITATION}/12.0$  Vdc
- LIMIT SOLDERING TO 315°C FOR LESS THAN 10 SECONDS
- TERMINAL NO. 1 IS IDENTIFIED ON THE DRAWING WITH EITHER A DOT ON THE HOUSING OR A TAB BETWEEN TERMINALS
- APPLYING PRESSURE TO PORT NO. 1 RESULTS IN POSITIVE GOING OUPUT
- PI INPUT MEDIA RESTRICTED TO DRY GASES ONLY

UNLESS OTHERWISE SPECIFIED TOLERANCES ARE: NO PLACE X ±.040 ±1 ONE PLACE .X ±.030 ±0.4 TWO PLACE .XX ±.015 ±0.15 THREE PLACE .XXX ±.005 ± ANGLES ± RAW MATERIAL-COMMERCIAL STANDARD	<input checked="" type="checkbox"/> US (inch) CUSTOMARY <input type="checkbox"/> SI (mm) METRIC	DRAWN TRF 02APR01	<b>Honeywell</b>
THIRD ANGLE PROJECTION	CHECK SAV 02APR01	TITLE PRESSURE SENSOR	
THIS DRAWING COVERS A PROPRIETARY ITEM AND IS THE PROPERTY OF HONEYWELL. THIS DRAWING IS NOT TO BE COPIED OR USED WITHOUT THE PERMISSION OF HONEYWELL.		DIMENSIONS ARE TO BE MET BEFORE PROTECTIVE COATINGS ARE APPLIED	SIZE DWG TYPE DRAWING NAME REV
3D PTC	ASME Y14.5M-1994	SCALE 2:1 WEIGHT SHEET 1 OF 1	C I XPC ABS SERIES CHART 1 3



Компания «ЭлектроПласт» предлагает заключение долгосрочных отношений при поставках импортных электронных компонентов на взаимовыгодных условиях!

Наши преимущества:

- Оперативные поставки широкого спектра электронных компонентов отечественного и импортного производства напрямую от производителей и с крупнейших мировых складов;
- Поставка более 17-ти миллионов наименований электронных компонентов;
- Поставка сложных, дефицитных, либо снятых с производства позиций;
- Оперативные сроки поставки под заказ (от 5 рабочих дней);
- Экспресс доставка в любую точку России;
- Техническая поддержка проекта, помощь в подборе аналогов, поставка прототипов;
- Система менеджмента качества сертифицирована по Международному стандарту ISO 9001;
- Лицензия ФСБ на осуществление работ с использованием сведений, составляющих государственную тайну;
- Поставка специализированных компонентов (Xilinx, Altera, Analog Devices, Intersil, Interpoint, Microsemi, Aeroflex, Peregrine, Syfer, Eurofarad, Texas Instrument, Miteq, Cobham, E2V, MA-COM, Hittite, Mini-Circuits, General Dynamics и др.);

Помимо этого, одним из направлений компании «ЭлектроПласт» является направление «Источники питания». Мы предлагаем Вам помощь Конструкторского отдела:

- Подбор оптимального решения, техническое обоснование при выборе компонента;
- Подбор аналогов;
- Консультации по применению компонента;
- Поставка образцов и прототипов;
- Техническая поддержка проекта;
- Защита от снятия компонента с производства.



#### Как с нами связаться

**Телефон:** 8 (812) 309 58 32 (многоканальный)

**Факс:** 8 (812) 320-02-42

**Электронная почта:** [org@eplast1.ru](mailto:org@eplast1.ru)

**Адрес:** 198099, г. Санкт-Петербург, ул. Калинина, дом 2, корпус 4, литера А.