

3P



# Single & Double-Ended Cordsets

## Single Keyway M12

#22 AWG yellow PVC cable with or without braid - DC color code  
 Green LED for power indication yellow LED for output indication  
 Clear PVC body - for use with PNP or NPN type sensor

	3P PNP	3P NPN
FEMALE FACE VIEW		
COLOR CODE	1- brown 2- not used 3- blue 4- black 5- not used	1- brown 2- not used 3- blue 4- black 5- not used
LED CIRCUIT DIAGRAM		
VOLTAGE	10 TO 30V DC	
CURRENT	4A	
CURRENT	#22-3	

FEMALE	FIG	SINGLE-ENDED CORDSETS WITH #22 AWG PVC CABLE WITHOUT BRAID 2 METERS LONG	
STRAIGHT LED	1	8030P0A09M020	8030N0A09M020
90° LED	2	8030P1A09M020	8030N1A09M020
FEMALE/MALE	FIG	DOUBLE-ENDED CORDSETS WITH #22 AWG PVC CABLE WITHOUT BRAID 2 METERS LONG	
90° LED/STRAIGHT	3	8830P7A09M020	8830N7A09M020
90° LED/90°	4	8830P9A09M020	8830N9A09M020

### CATALOG OPTIONS

Use the following chart to modify your part's specifications

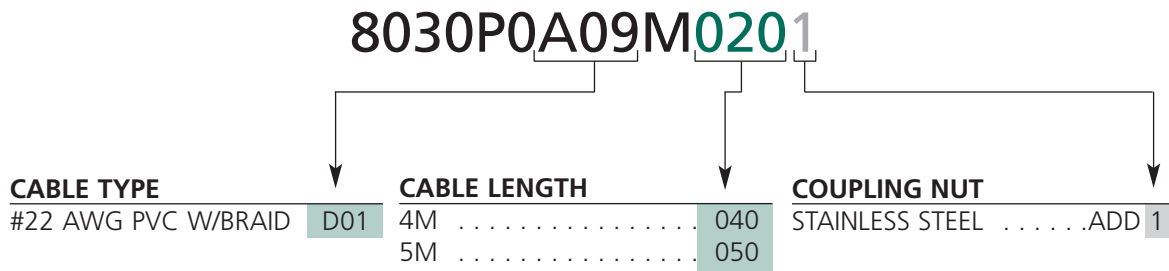

# Specifications



**MECHANICAL**  
 CONNECTOR FACE: NYLON 6/6  
 MOLDED BODY: PVC  
 O-RING: NITRILE RUBBER  
 COUPLING NUT: ZINC DIECAST W/ BLACK EPOXY COAT, OPTIONAL STAINLESS STEEL TYPE 303

CABLE: YELLOW 22 AWG PVC JACKET AND PVC CONDUCTOR INSULATION OVER 26 X #36 COPPER STRANDING, 300V, UL STYLE 2661, CSA AWM I/II A/B, OPTIONAL 80% METALLIC BRAID

OUTSIDE DIAMETER: WITHOUT BRAID WITH BRAID  
 3P - .18" (4.6mm) 3P - .23" (5.8mm)

**ELECTRICAL**  
 VOLTAGE RATING: 10 - 30 V DC  
 AMPERAGE: 3P - 4A  
 ENVIRONMENTAL PROTECTION: IP 68, NEMA 6P  
 AMBIENT OPERATING TEMP: -4° TO 221° F (-20° TO 105° C)

**CERTIFICATIONS**  
 UL: UL LISTED, FILE NO. E152210  
 CSA: CSA CERTIFIED, FILE NO LR6837

## CONNECTOR DIMENSIONS

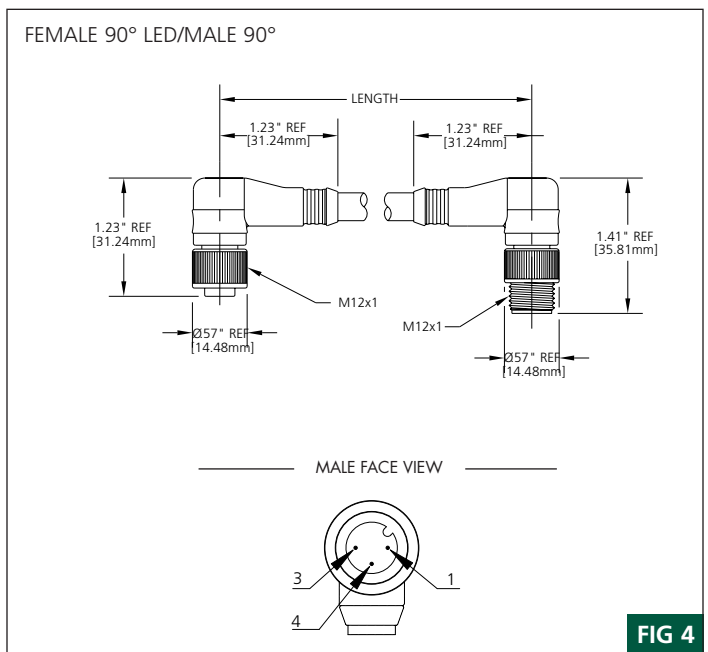
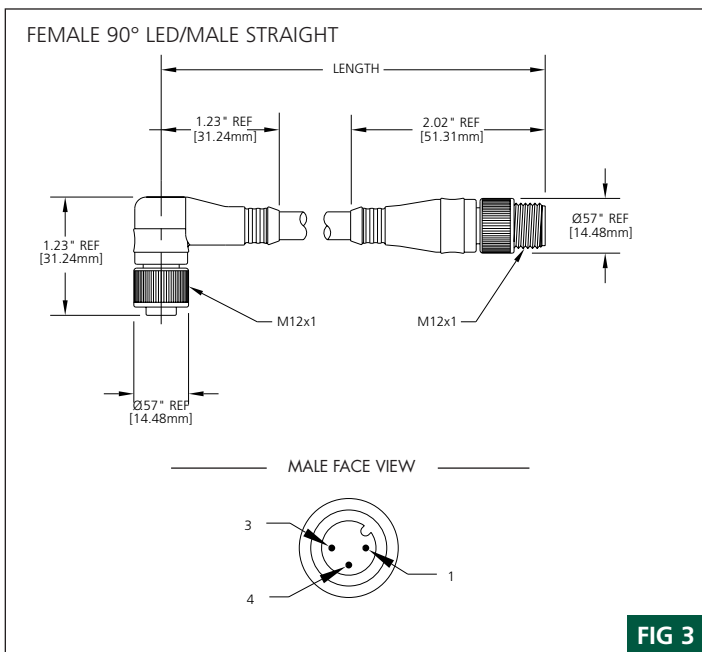
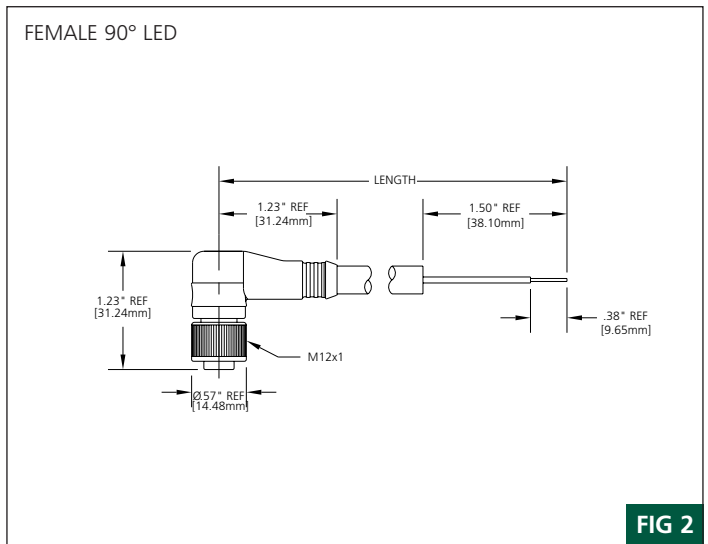
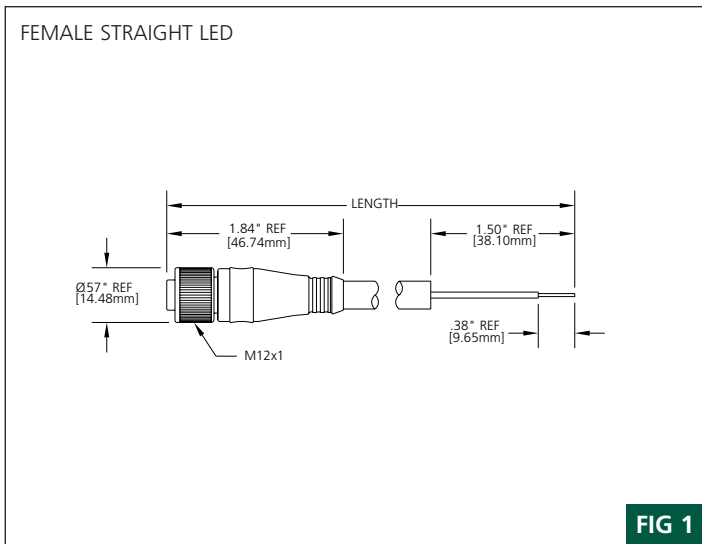



Компания «ЭлектроПласт» предлагает заключение долгосрочных отношений при поставках импортных электронных компонентов на взаимовыгодных условиях!

Наши преимущества:

- Оперативные поставки широкого спектра электронных компонентов отечественного и импортного производства напрямую от производителей и с крупнейших мировых складов;
- Поставка более 17-ти миллионов наименований электронных компонентов;
- Поставка сложных, дефицитных, либо снятых с производства позиций;
- Оперативные сроки поставки под заказ (от 5 рабочих дней);
- Экспресс доставка в любую точку России;
- Техническая поддержка проекта, помощь в подборе аналогов, поставка прототипов;
- Система менеджмента качества сертифицирована по Международному стандарту ISO 9001;
- Лицензия ФСБ на осуществление работ с использованием сведений, составляющих государственную тайну;
- Поставка специализированных компонентов (Xilinx, Altera, Analog Devices, Intersil, Interpoint, Microsemi, Aeroflex, Peregrine, Syfer, Eurofarad, Texas Instrument, Miteq, Cobham, E2V, MA-COM, Hittite, Mini-Circuits, General Dynamics и др.);

Помимо этого, одним из направлений компании «ЭлектроПласт» является направление «Источники питания». Мы предлагаем Вам помощь Конструкторского отдела:

- Подбор оптимального решения, техническое обоснование при выборе компонента;
- Подбор аналогов;
- Консультации по применению компонента;
- Поставка образцов и прототипов;
- Техническая поддержка проекта;
- Защита от снятия компонента с производства.



#### Как с нами связаться

**Телефон:** 8 (812) 309 58 32 (многоканальный)

**Факс:** 8 (812) 320-02-42

**Электронная почта:** [org@eplast1.ru](mailto:org@eplast1.ru)

**Адрес:** 198099, г. Санкт-Петербург, ул. Калинина, дом 2, корпус 4, литера А.