

*RoHS COMPLIANT



BOURNS®

Features

- Remote controllable
- Suitable for both motorized and manual operation
- Dual section
- Smooth manual operating feel
- Various taper options
- RoHS compliant*



PRM16 Series - 16 mm Motorized Potentiometer

Electrical Characteristics

Taper.....Linear, audio
 Standard Resistance Range..... 1K ohms to 1 megohm
 Standard Resistance Tolerance..... ±20 %
 Power Rating
 B3 Taper..... 0.1 watt
 Other Tapers 0.05 watt
 Maximum Operating Voltage..... 150 Vac
 Attenuation
 R ≥ 100K ohms 100 dB min.
 100K ohms > R ≥ 50K ohms 90 dB min.
 50K ohms > R ≥ 10K ohms 80 dB min.
 10K ohms > R ≥ 5K ohms 70 dB min.
 5K ohms > R ≥ 1K ohms 60 dB min.
 1K ohms > R ≥ 500 ohms 50 dB min.
 Voltage Proof 500 VDC for 1 minute
 Motor Voltage 4.5 VDC
 Motor Current (@ 4.5 VDC) 100 mA max.

Environmental Characteristics

Operating Temperature Range -10 °C to +70 °C
 Sliding Noise 47 mV max.

Mechanical Characteristics

Mechanical Angle 300 ° ± 5 °
 Rotational Speed 12 ± 3 seconds
 Rotational Torque 150 to 450 g-cm
 Stop Strength 9 kg-cm max.
 Push-pull Strength 10 kg max. for 10 seconds
 Rotational Life 15,000 cycles
 Soldering Condition 260 °C within 5 seconds or 300 °C within 3 seconds
 Hardware One flat washer and mounting nut supplied per potentiometer with bushing

Standard Resistance Table

Resistance (Ohms)	Resistance Code
1,000	102
2,000	202
5,000	502
10,000	103
20,000	203
50,000	503
100,000	104
200,000	204
500,000	504
1,000,000	105

Product Dimensions

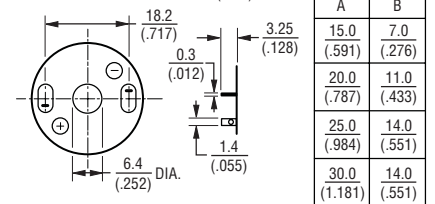
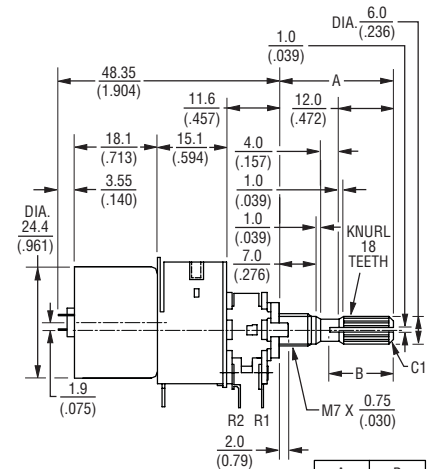

	A	B
	15.0 (.591)	7.0 (.276)
	20.0 (.787)	11.0 (.433)
	25.0 (.984)	14.0 (.551)
	30.0 (1.181)	14.0 (.551)

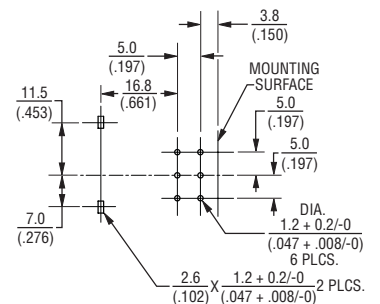
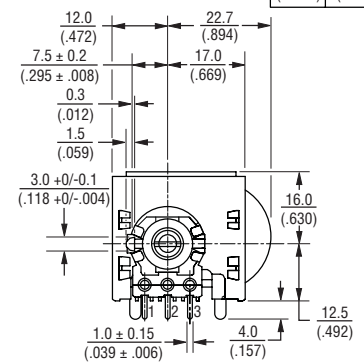

DIMENSIONS: $\frac{\text{MM}}{\text{IN}}$

TOLERANCES UNLESS OTHERWISE NOTED:

≤ 10.0 = ±0.3 > 10.0 = ±0.5
 (±.394) (±.012) (±.394) (±.020)

*RoHS Directive 2002/95/EC Jan 27 2003 including Annex
 Specifications are subject to change without notice.
 Customers should verify actual device performance in their specific applications.

Applications

- Guitar amplifiers
- Mixing consoles
- Amplifiers, CD players, karaoke volume controls
- Servo tracks

PRM16 Series - 16 mm Motorized Potentiometer

BOURNS®

How To Order

P R M 1 6 2 - K 4 1 5 K - 1 0 3 B 3

MODEL DESIGNATOR	
Code	Description
PRM16	16 mm Motorized Potentiometer

NUMBER OF SECTIONS	
Code	Description
2	Dual Section

TERMINAL CONFIG. (PIN LAYOUT)	
Code	Description
K	PC Pins Vertical/Down Facing

DETENT OPTION	
Code	Description
4	No Detents

STANDARD SHAFT LENGTH	
Code	Description
15	15 mm
20	20 mm
25	25 mm
30	30 mm

SHAFT STYLE	
Code	Description
K	Knurled (18 Tooth Serrated)

RESISTANCE TAPER (SEE TAPER CHARTS)	
Taper Series followed by Curve Number	

RESISTANCE CODE	
Code	Value in Ohms
102	1,000
202	2,000
502	5,000
103	10,000
203	20,000
503	50,000
104	100,000
204	200,000
504	500,000
105	1,000,000

Tapers

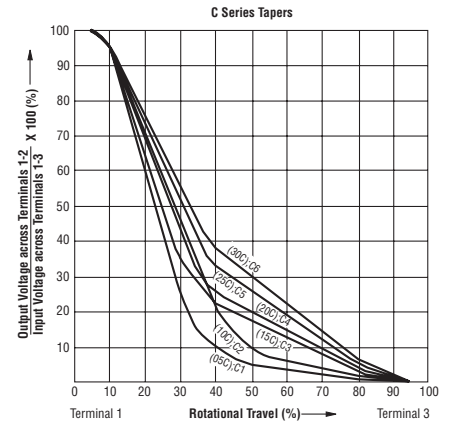
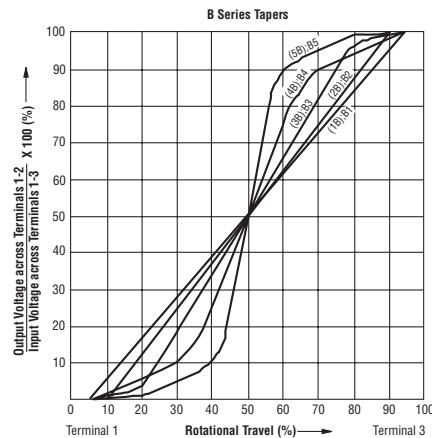
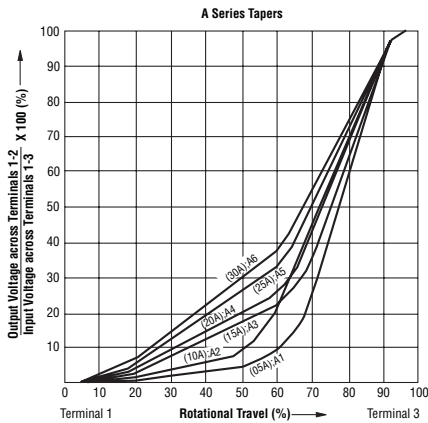

REV. 02/10

Specifications are subject to change without notice. Customers should verify actual device performance in their specific applications.



Компания «ЭлектроПласт» предлагает заключение долгосрочных отношений при поставках импортных электронных компонентов на взаимовыгодных условиях!

Наши преимущества:

- Оперативные поставки широкого спектра электронных компонентов отечественного и импортного производства напрямую от производителей и с крупнейших мировых складов;
- Поставка более 17-ти миллионов наименований электронных компонентов;
- Поставка сложных, дефицитных, либо снятых с производства позиций;
- Оперативные сроки поставки под заказ (от 5 рабочих дней);
- Экспресс доставка в любую точку России;
- Техническая поддержка проекта, помощь в подборе аналогов, поставка прототипов;
- Система менеджмента качества сертифицирована по Международному стандарту ISO 9001;
- Лицензия ФСБ на осуществление работ с использованием сведений, составляющих государственную тайну;
- Поставка специализированных компонентов (Xilinx, Altera, Analog Devices, Intersil, Interpoint, Microsemi, Aeroflex, Peregrine, Syfer, Eurofarad, Texas Instrument, Miteq, Cobham, E2V, MA-COM, Hittite, Mini-Circuits, General Dynamics и др.);

Помимо этого, одним из направлений компании «ЭлектроПласт» является направление «Источники питания». Мы предлагаем Вам помощь Конструкторского отдела:

- Подбор оптимального решения, техническое обоснование при выборе компонента;
- Подбор аналогов;
- Консультации по применению компонента;
- Поставка образцов и прототипов;
- Техническая поддержка проекта;
- Защита от снятия компонента с производства.



Как с нами связаться

Телефон: 8 (812) 309 58 32 (многоканальный)

Факс: 8 (812) 320-02-42

Электронная почта: org@eplast1.ru

Адрес: 198099, г. Санкт-Петербург, ул. Калинина, дом 2, корпус 4, литера А.