

THIS DOCUMENT IS SUBJECT TO CHANGE WITHOUT NOTICE. IT IS CONFIDENTIAL AND A PROPERTY OF AMPHENOL LTW. DISCLOSURE TO THIRD PARTY HAS TO BE AUTHORIZED BY AMPHENOL LTW.

REV.	ECN NO.	DATE	SIGN	DESCRIPTION
B	LE313A0297	2013-09-07	Raison	Modify Jack, Note. Change H Cut
C	LENI440106	2014-04-10	Tom_gu	Change H Cut To D Cut

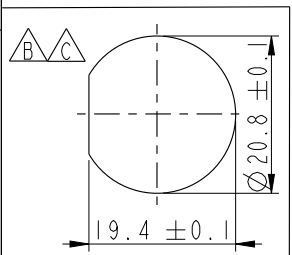
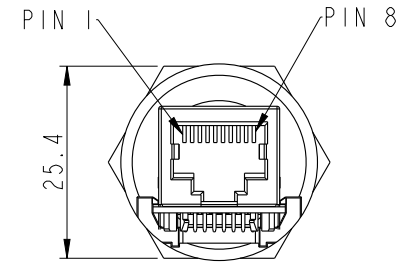
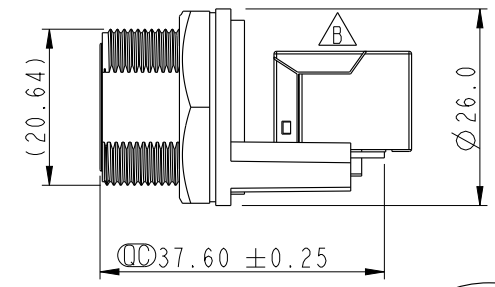
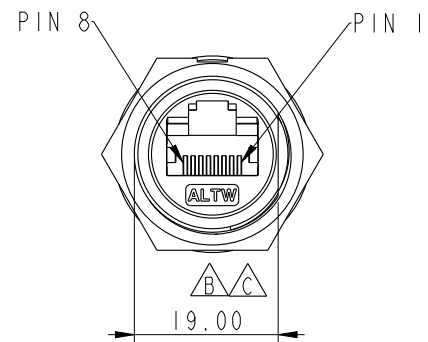
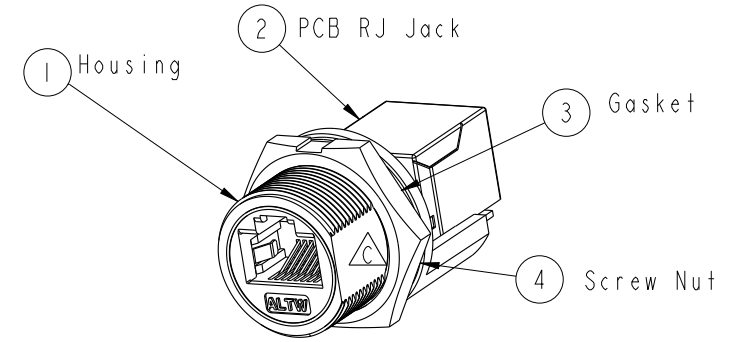
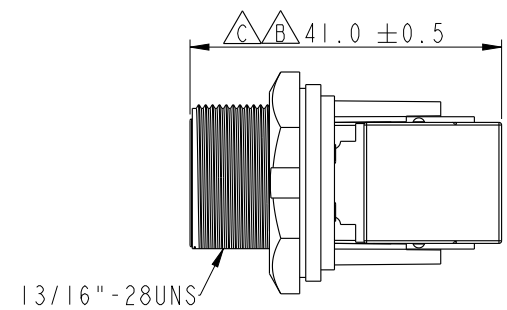

Recommended Panel Cut-out Rear View

ALTW
 CONFIDENTIAL
 2014-04-10
 R&D DEPT.

ALTW
 DCC. DEPT.
 CONFIDENTIAL
 2014.04.21
 ISSUED

Note:

- * \varnothing Important Dimension
- * Waterproof Rate : IP67 Unmated
- * Housing : Nylon+GF, UL 94V-0, BLACK
- * Screw Nut : Nylon+GF, BLACK
- $\triangle B$ * Gasket : Silicone, UL 94V-0, Gray.
- * PCB: FR-4
- * Jack : PBT Polyester UL 94V-0
- $\triangle B$ * Use without Waterproof cap or Dust cap
For Panel Thickness Max: 4.2mm
- * Use with Waterproof cap or Dust cap
For Panel Thickness Max: 3.0mm
- $\triangle B$ * Screw torsion value range: 8~12kgf-cm

UNIT: mm		TITLE		ITEM NO		DRAWN BY		DATE
		RJ45, C SIZE, WATERPROOF		RCP-5SPFFH-SCU7001		Tom_gu		2014-04-10
TOLERANCE		SCALE	SIZE	SHEET	OF	DWG NO	CHECKED BY	DATE
.X ±0.25		1:1	A4	1	1	RCP-5SPFFH-SCU7001	Tony	2014-04-10
.XX ±0.1		REV.	WC-REV.	\varnothing : Inspection item		CUSTOMER	APPROVED BY	DATE
.XXX ±0.05		C	C.2			ALTW	Victor	2014-04-10
ANGLES ±1°								

Amphenol LTW
 安費諾亮泰企業股份有限公司



Компания «ЭлектроПласт» предлагает заключение долгосрочных отношений при поставках импортных электронных компонентов на взаимовыгодных условиях!

Наши преимущества:

- Оперативные поставки широкого спектра электронных компонентов отечественного и импортного производства напрямую от производителей и с крупнейших мировых складов;
- Поставка более 17-ти миллионов наименований электронных компонентов;
- Поставка сложных, дефицитных, либо снятых с производства позиций;
- Оперативные сроки поставки под заказ (от 5 рабочих дней);
- Экспресс доставка в любую точку России;
- Техническая поддержка проекта, помощь в подборе аналогов, поставка прототипов;
- Система менеджмента качества сертифицирована по Международному стандарту ISO 9001;
- Лицензия ФСБ на осуществление работ с использованием сведений, составляющих государственную тайну;
- Поставка специализированных компонентов (Xilinx, Altera, Analog Devices, Intersil, Interpoint, Microsemi, Aeroflex, Peregrine, Syfer, Eurofarad, Texas Instrument, Miteq, Cobham, E2V, MA-COM, Hittite, Mini-Circuits, General Dynamics и др.);

Помимо этого, одним из направлений компании «ЭлектроПласт» является направление «Источники питания». Мы предлагаем Вам помощь Конструкторского отдела:

- Подбор оптимального решения, техническое обоснование при выборе компонента;
- Подбор аналогов;
- Консультации по применению компонента;
- Поставка образцов и прототипов;
- Техническая поддержка проекта;
- Защита от снятия компонента с производства.



Как с нами связаться

Телефон: 8 (812) 309 58 32 (многоканальный)

Факс: 8 (812) 320-02-42

Электронная почта: org@eplast1.ru

Адрес: 198099, г. Санкт-Петербург, ул. Калинина, дом 2, корпус 4, литера А.