

背景
BACK GROUND
SCGD1B0209

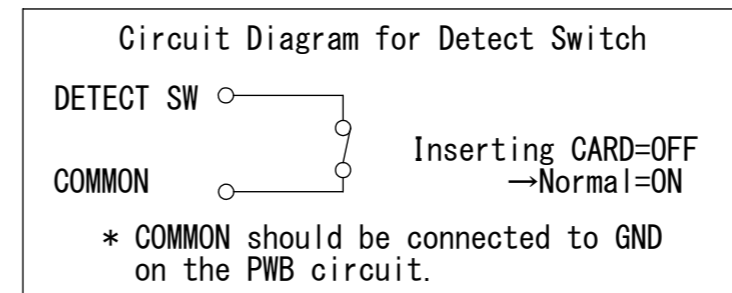
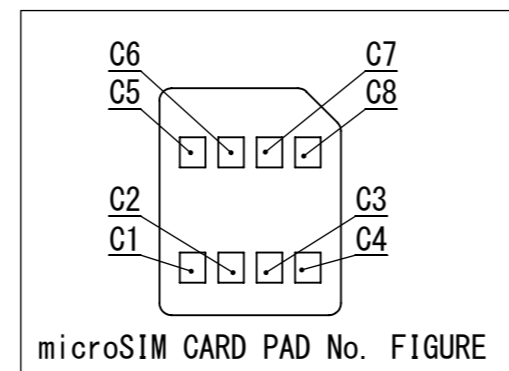
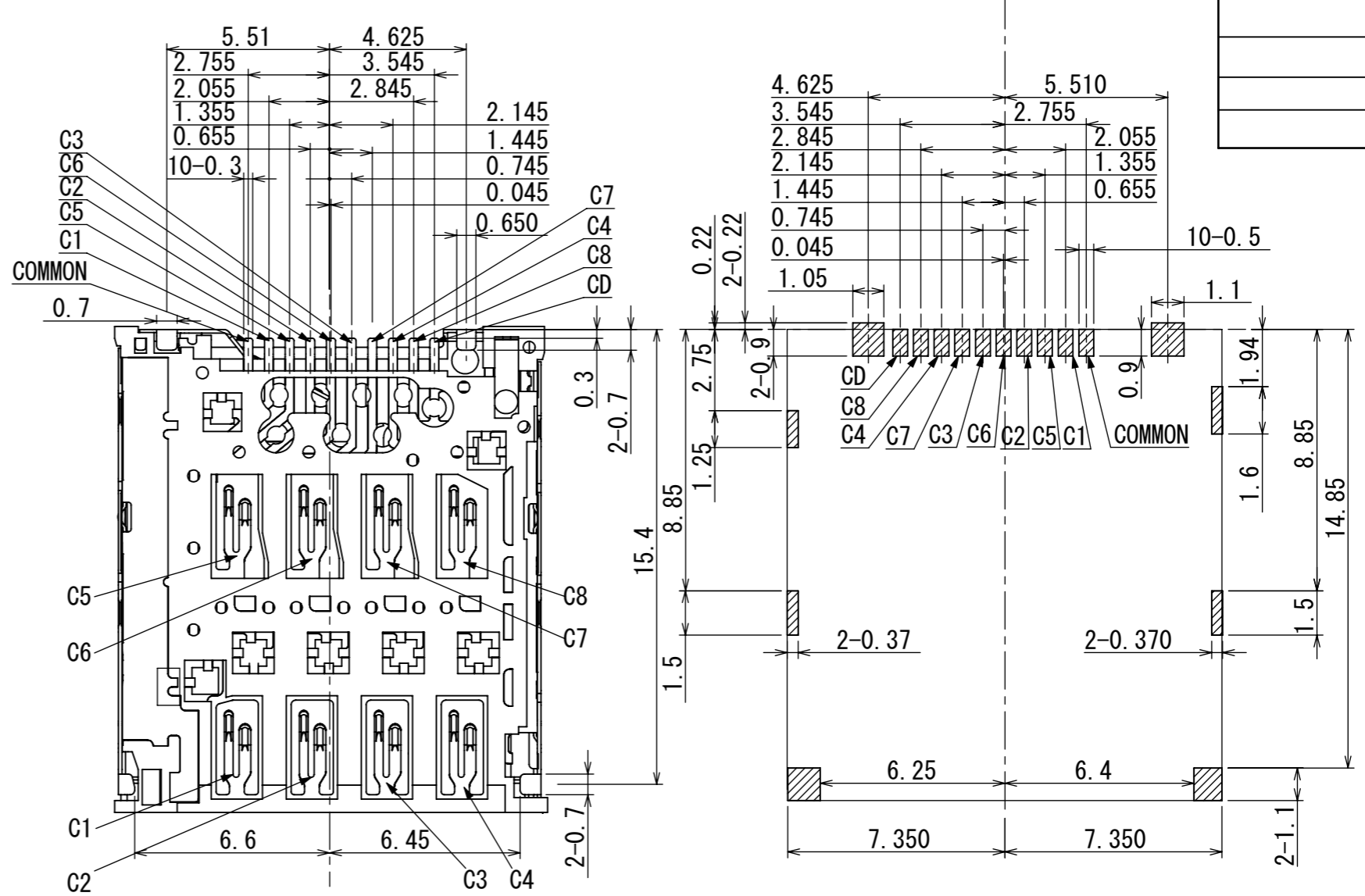
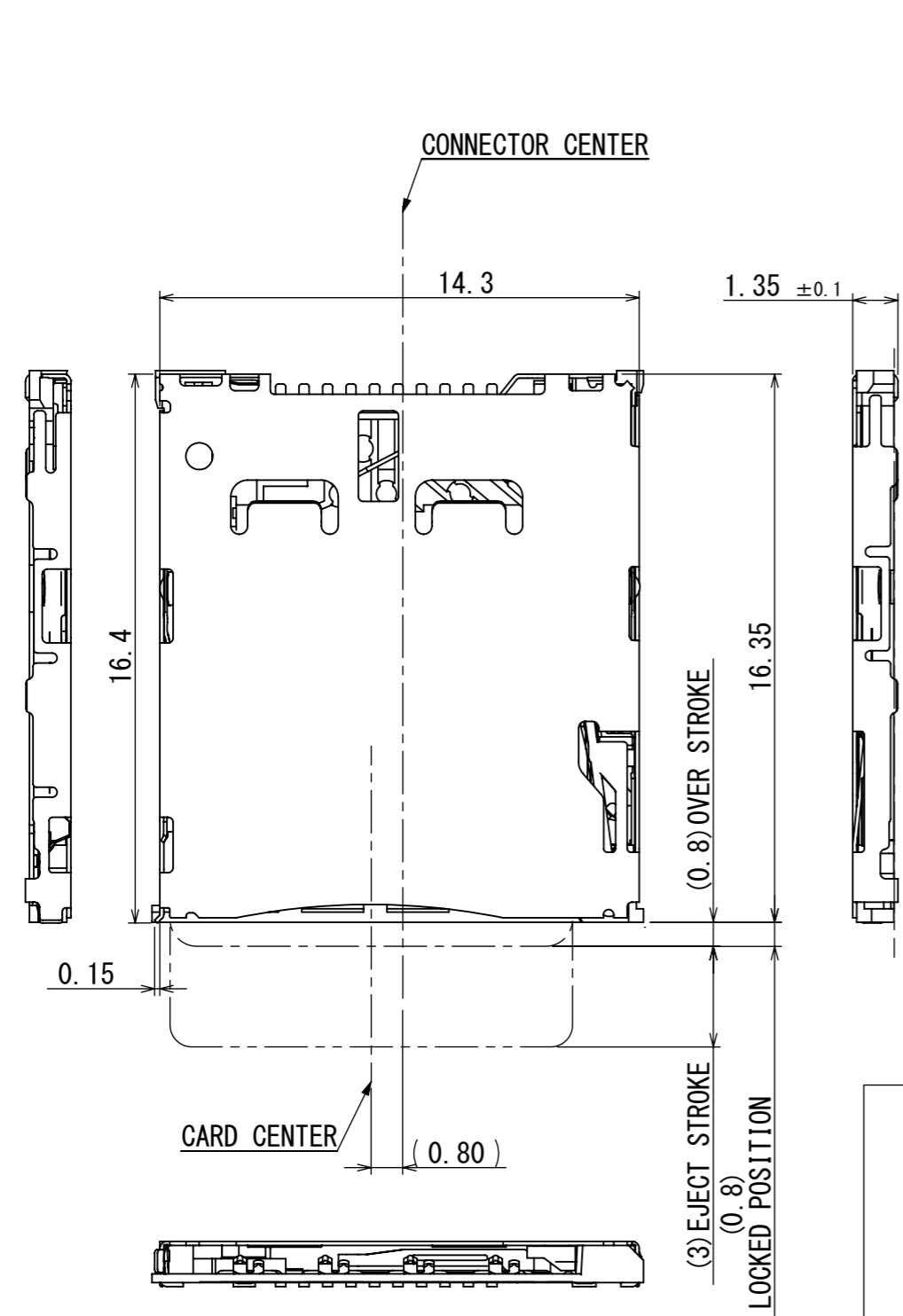

□: NO PATTERN AREA
▨: LAND AREA

RECOMMENDED P. W. BOARD LAYOUT
(MOUNTING FACE SIDE)
ALL TOLERANCE UNDESCRIBED ARE ±0.05

NOTE. 1. This connector is standard mount type
2. This connector is push-push type
3. All terminals coplanarity :0.1max. (initial)

TOLERANCES UNLESS OTHERWISE SPEC	
BASIC DIMENSIONS	TOLERANCES
UP TO 10	±0.3
ABOVE 10 TO 100	±0.5
ABOVE 100	±0.8
ANGULAR DIMENSION	±5°

SYMB					DATE					APPD					CHKD					DSGD				
ALPS ELECTRIC CO., LTD.																								
DSGD. JUL. 21. 2014										SCALE					NO.									
K. WANG										/					SCGD1B0209									
CHKD. Jul 21 2014										UNIT					TITLE									
w. Oguchi										mm					PRODUCT DRAWINGS (1/2)									
APPD. Jul 21 2014										DOCUMENT NO.					SCGD1B0209, AE12, 00									
w. Oguchi																								

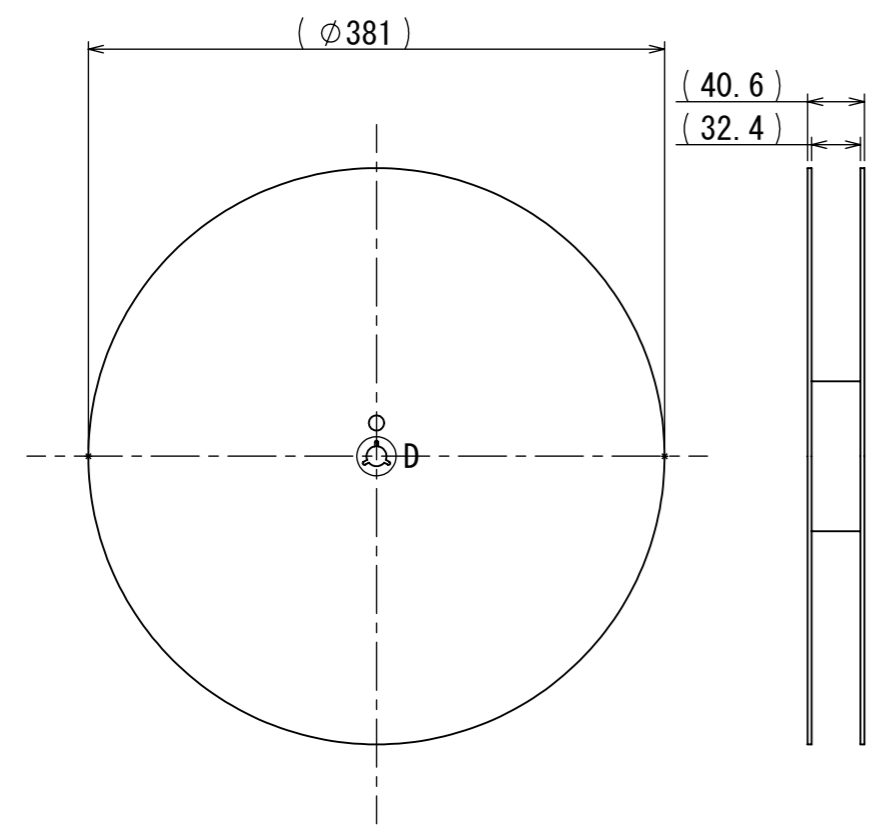

REEL CORE

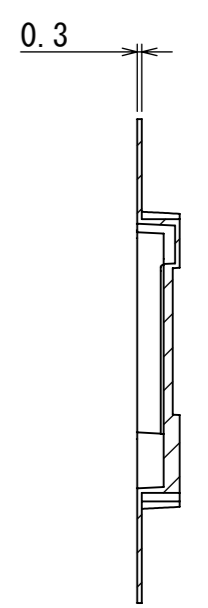
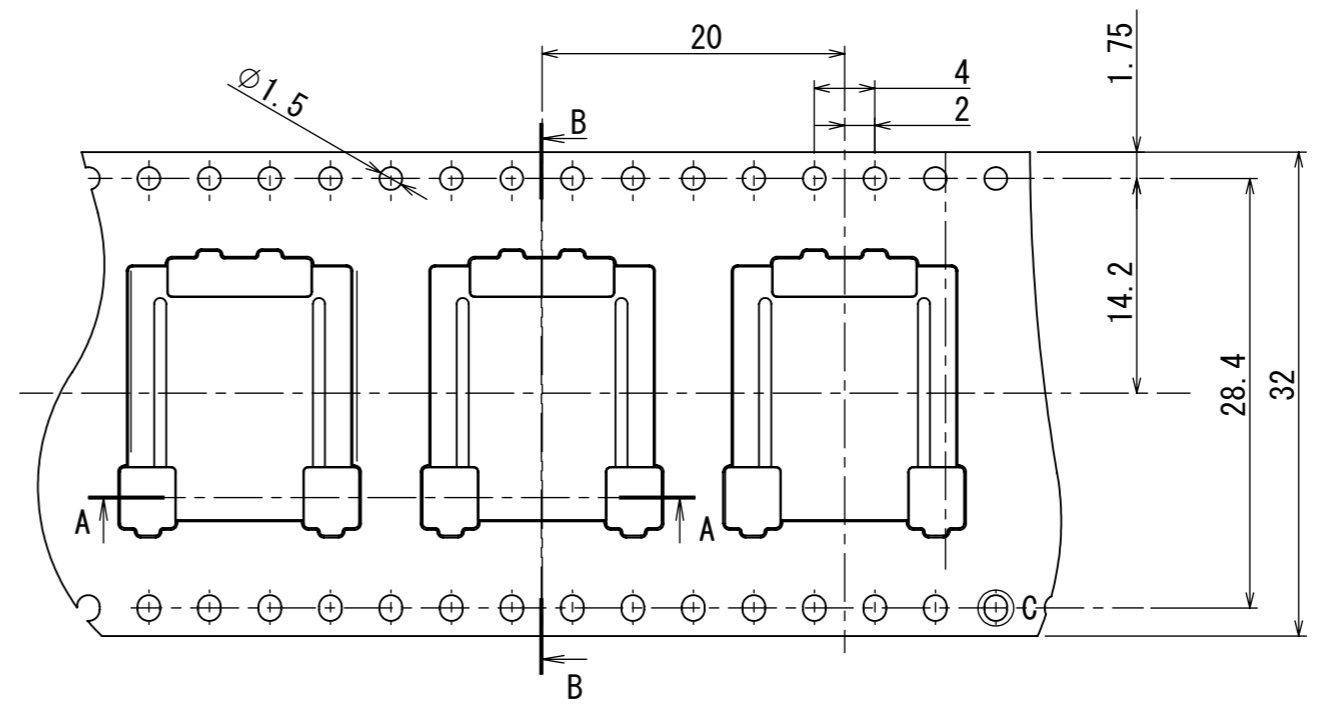

SECT B-B SCALE 2:1

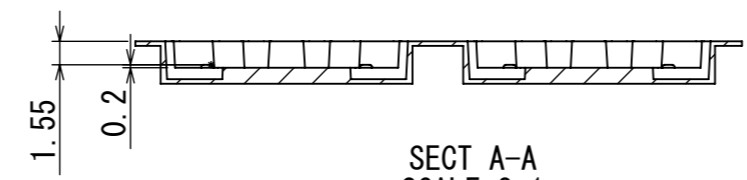

SECT A-A SCALE 2:1

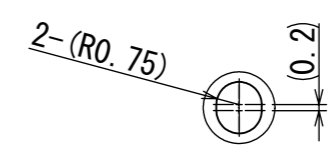

DETAIL C SCALE 4:1

FEED DIRECTION →

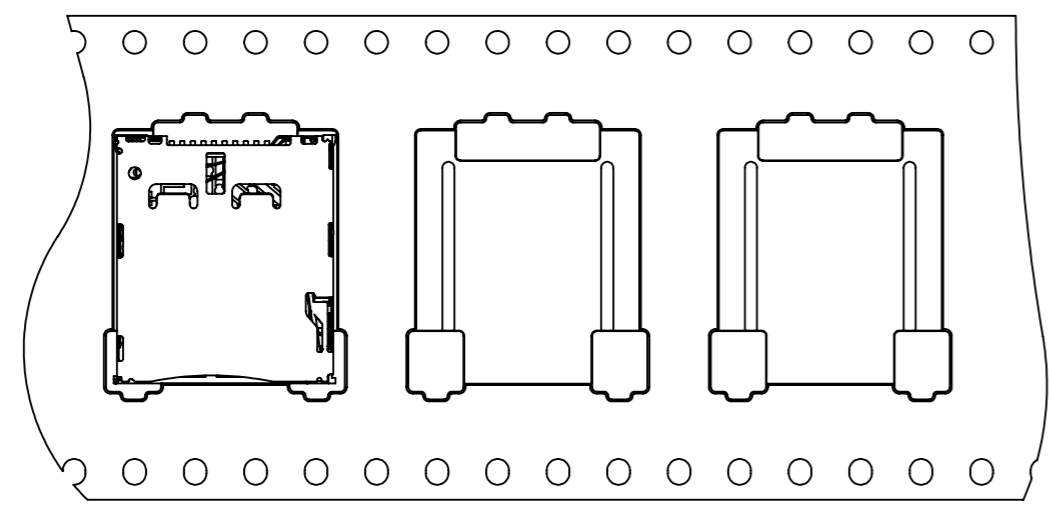

PRODUCT PACKING STATE

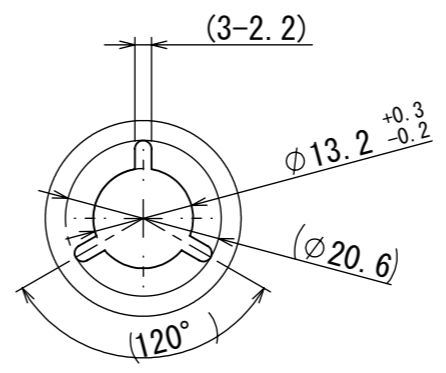

DETAIL D SCALE 1:1

2. 1600PCS/REEL
 NOTE. 1. SPECIFICATION OF TAPING:TAPE-S-029

					ALPS ELECTRIC CO., LTD.		
					DSGD. JUL. 21. 2014	SCALE	NO.
					K. WANG		SCGD1B0209
					CHKD. Jul 21 2014 w. Oguchi		TITLE
					APPD. Jul 21 2014 w. Oguchi		UNIT
SYMB	DATE	APPD	CHKD	DSGD	mm	DOCUMENT NO.	SCGD1B0209, AE22, 00



Компания «ЭлектроПласт» предлагает заключение долгосрочных отношений при поставках импортных электронных компонентов на взаимовыгодных условиях!

Наши преимущества:

- Оперативные поставки широкого спектра электронных компонентов отечественного и импортного производства напрямую от производителей и с крупнейших мировых складов;
- Поставка более 17-ти миллионов наименований электронных компонентов;
- Поставка сложных, дефицитных, либо снятых с производства позиций;
- Оперативные сроки поставки под заказ (от 5 рабочих дней);
- Экспресс доставка в любую точку России;
- Техническая поддержка проекта, помощь в подборе аналогов, поставка прототипов;
- Система менеджмента качества сертифицирована по Международному стандарту ISO 9001;
- Лицензия ФСБ на осуществление работ с использованием сведений, составляющих государственную тайну;
- Поставка специализированных компонентов (Xilinx, Altera, Analog Devices, Intersil, Interpoint, Microsemi, Aeroflex, Peregrine, Syfer, Eurofarad, Texas Instrument, Miteq, Cobham, E2V, MA-COM, Hittite, Mini-Circuits, General Dynamics и др.);

Помимо этого, одним из направлений компании «ЭлектроПласт» является направление «Источники питания». Мы предлагаем Вам помощь Конструкторского отдела:

- Подбор оптимального решения, техническое обоснование при выборе компонента;
- Подбор аналогов;
- Консультации по применению компонента;
- Поставка образцов и прототипов;
- Техническая поддержка проекта;
- Защита от снятия компонента с производства.



Как с нами связаться

Телефон: 8 (812) 309 58 32 (многоканальный)

Факс: 8 (812) 320-02-42

Электронная почта: org@eplast1.ru

Адрес: 198099, г. Санкт-Петербург, ул. Калинина, дом 2, корпус 4, литера А.