

**MICRO SWITCH**  
a Honeywell Division

FED. MFG. CODE 91929

SWITCH-BASIC

CATALOG LISTING

2D64

FAA-PMA

THIS DRAWING COVERS A PROPRIETARY ITEM AND IS THE PROPERTY OF MICRO SWITCH, A DIVISION OF HONEYWELL. THIS DRAWING IS NOT TO BE COPIED OR USED WITHOUT THE APPROVAL OF MICRO SWITCH

SPECIFICATION DETAILS:

FOR END CUSTOMER USE

STANDARD:	NO MILITARY QUALIFICATION
CONSTRUCTION:	<b>FOR USE WITH SERIES 2 OPERATORS</b>
ENCLOSURE	UNSEALED
MOUNTING OF OPERATOR	PARALLEL OR NORMAL TO MAJOR AXIS
CIRCUIT CONFIGURATION 1TB22-1	TWO CIRCUIT-DOUBLE BREAK
CONTACT MATERIAL	FINE SILVER
CASE	PHENOLIC
PLUNGER	THERMOPLASTIC
MODULE ACTION	MOMENTARY
TERMINATION	
BRASS TERMINALS	60/40 TIN/LEAD PLATED
PHOSPHOR BRONZE WASHERS	ZINC COBALT PLATED W/CHROMATE FINISH
#4-48 UNF SCREWS	ZINC COBALT PLATED W/CHROMATE FINISH
EXPOSED METALS	STAINLESS STEEL
ELECTRICAL RATINGS:	30VDC-10 AMP
	125-250 VAC-10 AMP
	1/2HP-125 VAC
DIELECTRIC STRENGTH	
BETWEEN ISOLATED POINTS	1000 VOLTS RMS
CHARACTERISTICS:	
MECHANICAL LIFE	50,000 OPERATIONS
ELECTRICAL LIFE	50,000 OPERATIONS
TEMPERATURE RANGE	-40°C TO +79.4°C
OPERATING POINT	.171 MAX FROM ASSEMBLY REFERENCE PLANE
OPERATING FORCE	20 OZ MAX
RELEASE POINT	.112 MIN FROM ASSEMBLY REFERENCE PLANE
RELEASE FORCE	4.0 OZ MIN

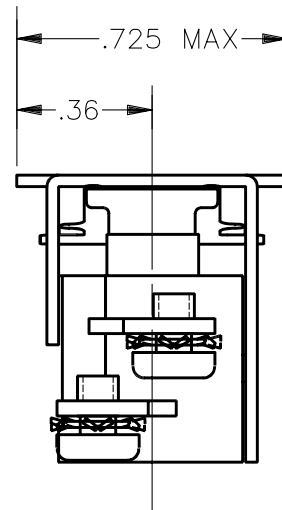
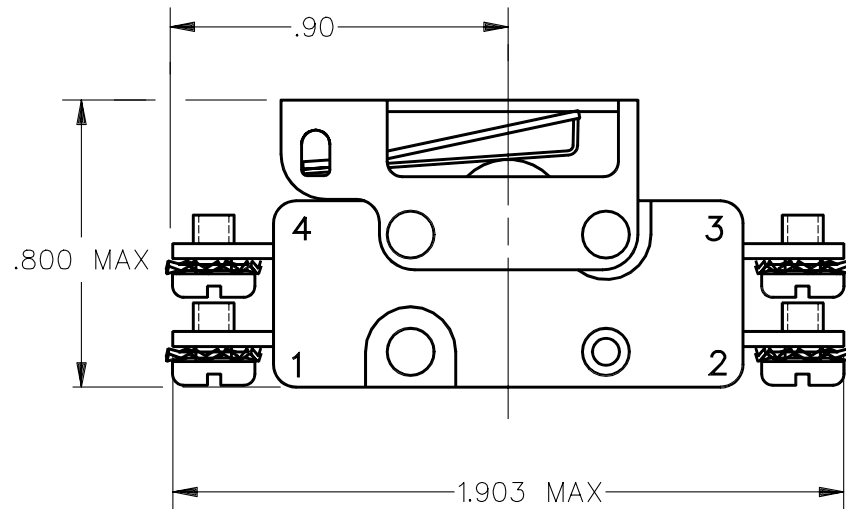
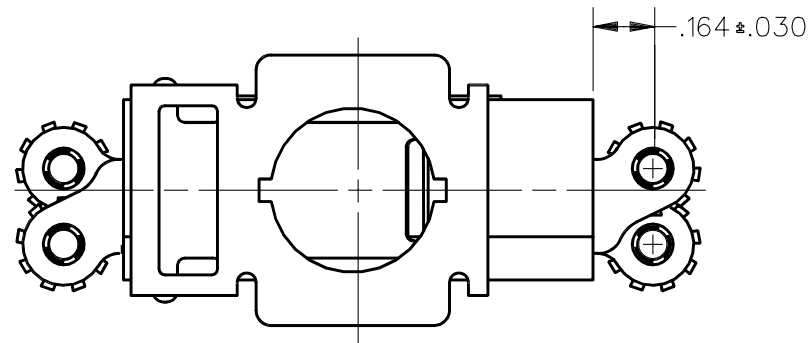

CATALOG LISTING  
2D64  
PAGE 1 OF 1

ISSUE  
**M**  
7

REVISIONS	CHECK
A CO-82939 TSM 4 APR 96	
B CO-82962 TSM 9 APR 96	
C CO84186 J A F 13 MAY 97	
D CO-93788 J J A 9 DEC 98	

REPLACES  
RELEASE NO.  
CHECK  
4 APR 96  
M A M  
CHECK  
4 APR 96  
DRAWN  
T S M

ANSI Y14.5M-1982 APPLIES

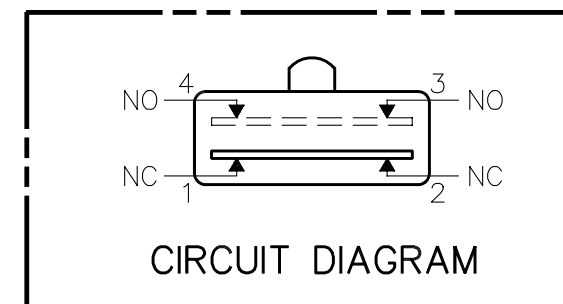

THIRD ANGLE PROJECTION	
SCALE	2 : 1
DO NOT SCALE PRINT	
<b>UNLESS OTHERWISE SPECIFIED TOLERANCES ARE</b>	
ONE PLACE (.0)	±.030
TWO PLACE (.00)	±.015
THREE PLACE (.000)	±.005
ANGLES	±
WEIGHT	.08 OZ

# Mouser Electronics

Authorized Distributor

Click to View Pricing, Inventory, Delivery & Lifecycle Information:

[Honeywell:](#)

[2D64](#)



Компания «ЭлектроПласт» предлагает заключение долгосрочных отношений при поставках импортных электронных компонентов на взаимовыгодных условиях!

Наши преимущества:

- Оперативные поставки широкого спектра электронных компонентов отечественного и импортного производства напрямую от производителей и с крупнейших мировых складов;
- Поставка более 17-ти миллионов наименований электронных компонентов;
- Поставка сложных, дефицитных, либо снятых с производства позиций;
- Оперативные сроки поставки под заказ (от 5 рабочих дней);
- Экспресс доставка в любую точку России;
- Техническая поддержка проекта, помощь в подборе аналогов, поставка прототипов;
- Система менеджмента качества сертифицирована по Международному стандарту ISO 9001;
- Лицензия ФСБ на осуществление работ с использованием сведений, составляющих государственную тайну;
- Поставка специализированных компонентов (Xilinx, Altera, Analog Devices, Intersil, Interpoint, Microsemi, Aeroflex, Peregrine, Syfer, Eurofarad, Texas Instrument, Miteq, Cobham, E2V, MA-COM, Hittite, Mini-Circuits, General Dynamics и др.);

Помимо этого, одним из направлений компании «ЭлектроПласт» является направление «Источники питания». Мы предлагаем Вам помощь Конструкторского отдела:

- Подбор оптимального решения, техническое обоснование при выборе компонента;
- Подбор аналогов;
- Консультации по применению компонента;
- Поставка образцов и прототипов;
- Техническая поддержка проекта;
- Защита от снятия компонента с производства.



#### Как с нами связаться

**Телефон:** 8 (812) 309 58 32 (многоканальный)

**Факс:** 8 (812) 320-02-42

**Электронная почта:** [org@eplast1.ru](mailto:org@eplast1.ru)

**Адрес:** 198099, г. Санкт-Петербург, ул. Калинина, дом 2, корпус 4, литера А.