

K-Nr.: 24898 K-no.:	Wechselstromwandler / Current Transformer	Datum: 19.08.2009 Date:
------------------------	---	----------------------------

Kunde: Typenelement / Standard Type Customer	Kd. Sach Nr.: Customers part no.:	Seite 1 von 2 Page of
---	--------------------------------------	--------------------------

Maßbild (mm): Freimaßtoleranz DIN ISO 2768-c  
 Mechanical outline General tolerances

Tolerances grid distance  
(Toleranz der Stiftabstände ±0,2mm)

**Anschlüsse:**  
Connections:

**Leerstifte:**  
Unused pin(s)  
2, 3

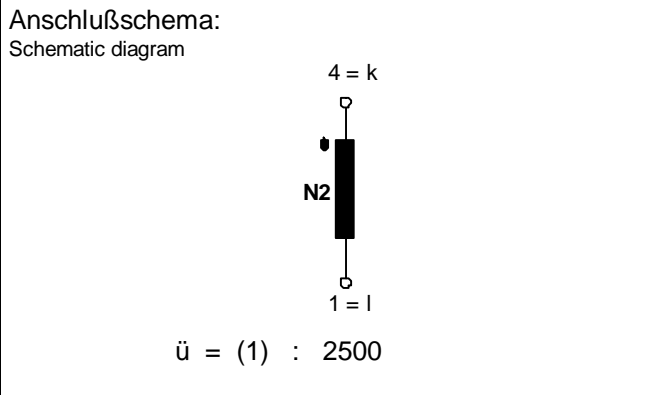

**Betriebsdaten/Charakteristische Daten (Richtwerte):**  
 Operational data/characteristic data (nominal values):

$R_{Cu2}$	=	41,7 $\Omega$
$I_N$	=	100 A
f	=	50 Hz
$R_B$	=	7,5 $\Omega$

Umgebungstemperatur/ambient temperature: -40°C ..+70°C  
 Lagertemperatur/storage temperature: -40°C...+85°C

**Prüfung:** (V: 100%-Test; AQL...: DIN ISO 2859-Teil1)  
 Inspection

- 1) (AQL 1/S4) M3014:  $U_{p,eff} = 2,5 \text{ kV}, 2 \text{ s},$  N2 gegen/to Durchsteckdorn ( $\varnothing 11,0\text{mm}$ )/currentwinding
- 2) (AQL 0,25) M3011/1  $L_2 \geq 102 \text{ H}, f = 50 \text{ Hz}, U_{AC,eff} = 280 \text{ mV}$
- 3) (V) M3011/6 **Sonderprüfung (Stromtrafoprüfgerät N4):**  
 Special measuring (Current transformer measuring instrument N4):  
**Polarität / Übersetzungsverhältnis: Toleranz  $\pm 1\%$  ( $\pm 25 \text{ Wdg.}$ )**  
 Polarity / Turns ratio: Tolerance (+/- 25 turns)

Siehe Seite 2  
 See page 2

**Weitere Vorschriften:** Gehäusewerkstoff, Gießharz und Draht UL-gelistet  
 Applicable documents: Housing material, casting resin and wire UL - listed

Datum	Name	Index	Änderung
		81	

Hrsg.: KB-E editor	Bearb.: HL designer	KB-PM: Ert. check		freig.: Pe released
-----------------------	------------------------	----------------------	--	------------------------

Weitergabe sowie Vervielfältigung dieser Unterlage, Verwertung und Mitteilung ihres Inhalts nicht gestattet, soweit nicht ausdrücklich zugestanden. Zuwiderhandlungen verpflichten zu Schadenersatz. Alle Rechte für den Fall der Patenterteilung oder GM-Eintragung vorbehalten

Copying of this document, disclosing it to third parties or using the contents there for any purposes without express written authorization by use illegally forbidden. Any offenders are liable to pay all relevant damages.

K-Nr.: 24898 K-no.:	Wechselstromwandler / Current Transformer	Datum: 19.08.2009 Date:
Kunde: Typenelement / Standard Type Customer	Kd. Sach Nr.: Customers part no.:	Seite 2 von 2 Page of

Prüfung: (V: 100%-Test; AQL...: DIN ISO 2859-Teil1)  
 Inspection

- 4) (Fix 05) M3290: Lötbarkeitstest nach 1  
solderability test acc. 1
- 5) (AQL 1/S4) M3200: Mechanische Prüfung  
Mechanical test

Typprüfung:  
 Type test:

- 1) M3014:  $U_{p,eff} = 2,5 \text{ kV}$ , 1 min , N2 gegen/to Durchsteckdorn ( $\varnothing 9,0\text{mm}$ )/currentwinding

Messungen nach Temperaturangleich der Prüflinge an Raumtemperatur  
 Measurements after temperature balance of the test samples at room temperature

Bemerkung:  
 Remark:

- 1) Dieses Produkt ist durch eines oder mehrere Patente geschützt, u.a/  
 This product is protected by one or more patents, including  
 US 6663815, EP 1105893; US 6507262, EP 1131830, KOR 606515
- 2) Das Bauelement besitzt nur eine eingeschränkte Beständigkeit gegen Alkohole und ähnliche Reinigungsmittel.  
 Bei Waschprozessen empfehlen wir die Durchführung von eigenen Tests.  
 The resistance to alcohols and similar detergents of the component is restricted.  
 When performing washing procedures own tests are recommended.

Hrsg.: KB-E editor	Bearb: HL designer		KB-PM: Ert. check		freig.: Pe released
-----------------------	-----------------------	--	----------------------	--	------------------------



Компания «ЭлектроПласт» предлагает заключение долгосрочных отношений при поставках импортных электронных компонентов на взаимовыгодных условиях!

Наши преимущества:

- Оперативные поставки широкого спектра электронных компонентов отечественного и импортного производства напрямую от производителей и с крупнейших мировых складов;
- Поставка более 17-ти миллионов наименований электронных компонентов;
- Поставка сложных, дефицитных, либо снятых с производства позиций;
- Оперативные сроки поставки под заказ (от 5 рабочих дней);
- Экспресс доставка в любую точку России;
- Техническая поддержка проекта, помощь в подборе аналогов, поставка прототипов;
- Система менеджмента качества сертифицирована по Международному стандарту ISO 9001;
- Лицензия ФСБ на осуществление работ с использованием сведений, составляющих государственную тайну;
- Поставка специализированных компонентов (Xilinx, Altera, Analog Devices, Intersil, Interpoint, Microsemi, Aeroflex, Peregrine, Syfer, Eurofarad, Texas Instrument, Miteq, Cobham, E2V, MA-COM, Hittite, Mini-Circuits, General Dynamics и др.);

Помимо этого, одним из направлений компании «ЭлектроПласт» является направление «Источники питания». Мы предлагаем Вам помощь Конструкторского отдела:

- Подбор оптимального решения, техническое обоснование при выборе компонента;
- Подбор аналогов;
- Консультации по применению компонента;
- Поставка образцов и прототипов;
- Техническая поддержка проекта;
- Защита от снятия компонента с производства.



#### Как с нами связаться

**Телефон:** 8 (812) 309 58 32 (многоканальный)

**Факс:** 8 (812) 320-02-42

**Электронная почта:** [org@eplast1.ru](mailto:org@eplast1.ru)

**Адрес:** 198099, г. Санкт-Петербург, ул. Калинина, дом 2, корпус 4, литера А.