

PBE-1000

ETX

ETX® Evaluation Board in ATX Form Factor

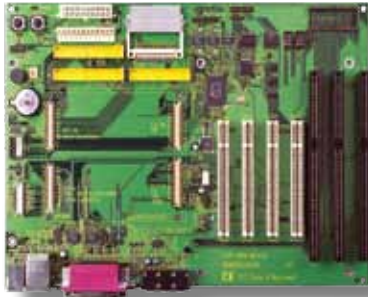

Features

- **ETX® 3.02 Compliant**
- Integrated Gigabit Ethernet
- POST Code Diagnostics
- Secondary Multi I/O (COM3, COM4)

I/O

	4 x COM ports (COM1, 3, 4: RS-232 ports; COM2: RS-232/422/485 selectable) COM3, COM4, BIOS integrated W83977EF secondary I/O controller
Serial Port	
Parallel Port	SPP/EPP/ECP mode, shared with Floppy
Digital I/O	16-bit Digital Input/Output, 8-input/8-output
USB Port	4 x USB connectors
KB/MS	1 x PS/2 keyboard connector 1 x PS/2 mouse connector
Expansion Bus	4 x PCI slots 3 x 16-bit ISA slots
Storage	2 x Ultra ATA 100, supporting 4 IDE devices (Secondary IDE depends on CPU module) 1 x Floppy disk drive, shared with parallel port 1 x CFast socket
Ethernet Chipset	1 x RJ-45 Ethernet connector with LED
Audio	Mic-in/Line-in/Line-out connector

Display

Video	Analog RGB, LVDS, TV-out connector (depending on CPU module)
--------------	--

Mechanical & Environmental

Power Requirement	AT Type: P9/P8 12-pin connector ATX Type: 20-pin source with 3-pin ATX control
Operating Temp.	0 ~ 60°C (32 ~ 140°F)
Operating Humidity	10 ~ 95% @ 60°C (non-condensing)
Dimensions (L x W)	305 x 210 mm (12" x 8.27")

Dimensions

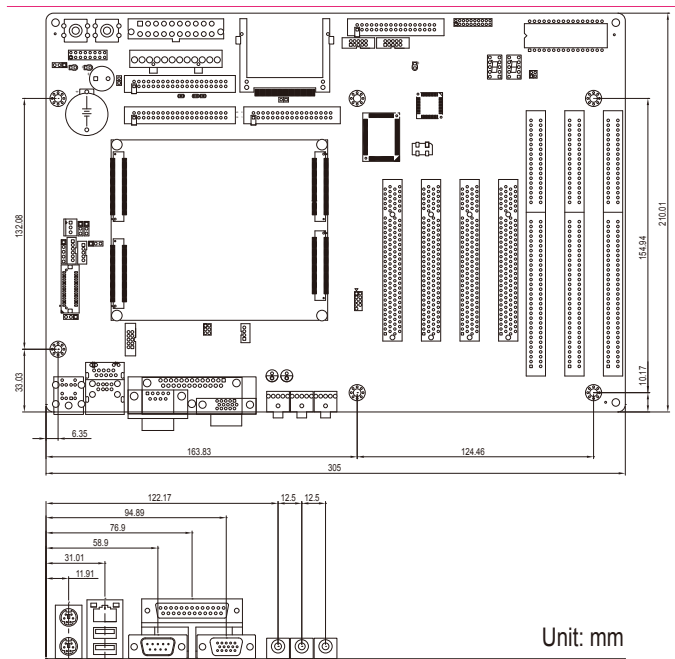

Block Diagram

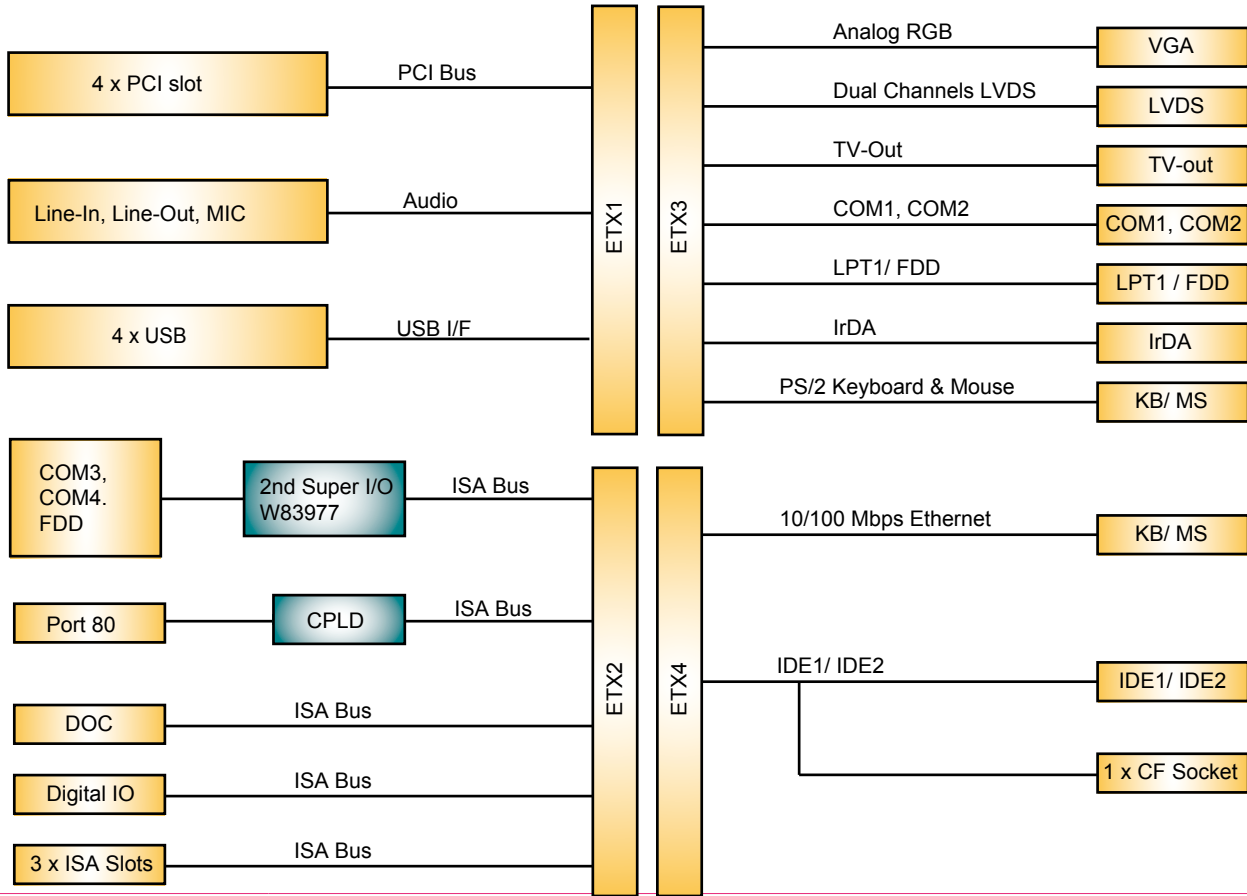

Ordering Information

PBE-1000 R2.1

ATX form factor ETX[®] evaluation board with POST, secondary I/O and flash disk socket

Optional Accessories

CBK-05-1000-00

- Cable kit
- 1 x FDD cable
 - 3 x COM port cables
 - 1 x USB cable
 - 2 x IDE cables
 - 1 x TV-out cable



Компания «ЭлектроПласт» предлагает заключение долгосрочных отношений при поставках импортных электронных компонентов на взаимовыгодных условиях!

Наши преимущества:

- Оперативные поставки широкого спектра электронных компонентов отечественного и импортного производства напрямую от производителей и с крупнейших мировых складов;
- Поставка более 17-ти миллионов наименований электронных компонентов;
- Поставка сложных, дефицитных, либо снятых с производства позиций;
- Оперативные сроки поставки под заказ (от 5 рабочих дней);
- Экспресс доставка в любую точку России;
- Техническая поддержка проекта, помощь в подборе аналогов, поставка прототипов;
- Система менеджмента качества сертифицирована по Международному стандарту ISO 9001;
- Лицензия ФСБ на осуществление работ с использованием сведений, составляющих государственную тайну;
- Поставка специализированных компонентов (Xilinx, Altera, Analog Devices, Intersil, Interpoint, Microsemi, Aeroflex, Peregrine, Syfer, Eurofarad, Texas Instrument, Miteq, Cobham, E2V, MA-COM, Hittite, Mini-Circuits, General Dynamics и др.);

Помимо этого, одним из направлений компании «ЭлектроПласт» является направление «Источники питания». Мы предлагаем Вам помощь Конструкторского отдела:

- Подбор оптимального решения, техническое обоснование при выборе компонента;
- Подбор аналогов;
- Консультации по применению компонента;
- Поставка образцов и прототипов;
- Техническая поддержка проекта;
- Защита от снятия компонента с производства.



Как с нами связаться

Телефон: 8 (812) 309 58 32 (многоканальный)

Факс: 8 (812) 320-02-42

Электронная почта: org@eplast1.ru

Адрес: 198099, г. Санкт-Петербург, ул. Калинина, дом 2, корпус 4, литера А.