

HONEYWELL
PART NUMBER

602EN601-6

FAA-PMA 

REV	DOCUMENT	CHANGED BY	CHECK
21	0006861	AS 02AUG04	AK

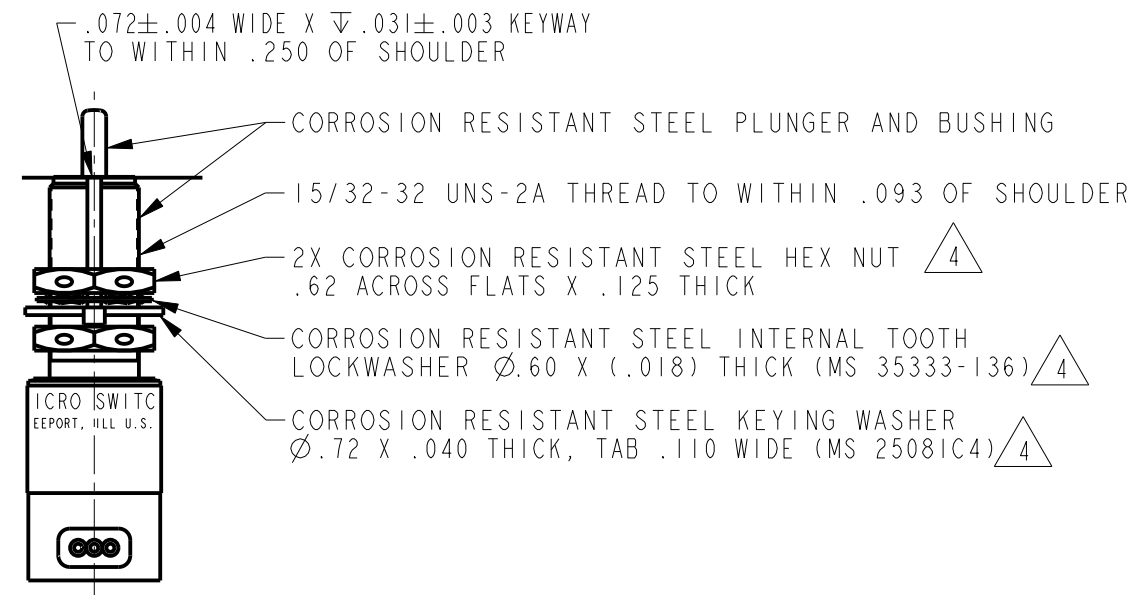
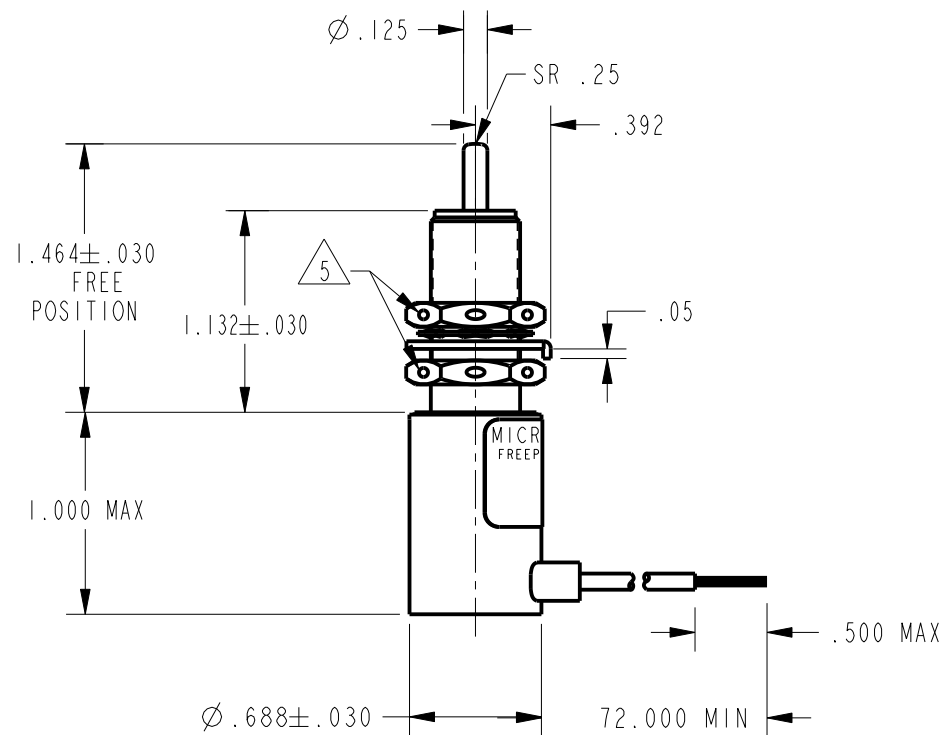
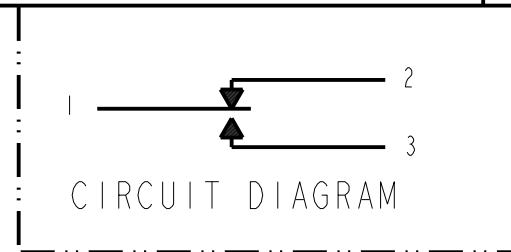
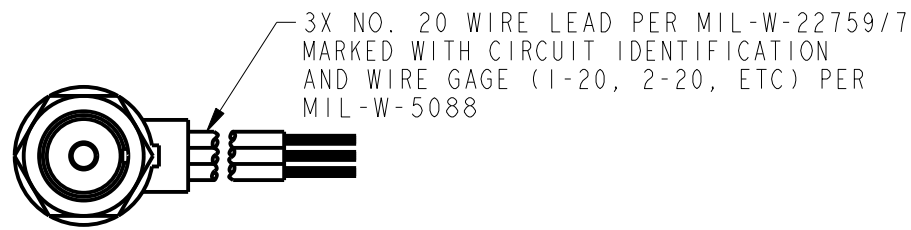

NOTES

- 1 - CORROSION RESISTANT STEEL ENCLOSURE
- 2 - SWITCH SEALED PER MIL-PRF-8805 SYMBOL 4
- 3 - CIRCUIT DIAGRAM, CATALOG LISTING, DATE CODE, FED MFG CODE AND FAA-PMA ARE SHOWN ON LABEL
- 4 - HARDWARE MAY BE PACKAGED UNASSEMBLED PER MIL-PRF-8805
- 5 - 3X Ø.047 HOLE FOR WIRE LOCKING
- 6 - FOR MANUFACTURING DETAIL SEE ASSEMBLY DRAWING 602EN601-6 FOR FAA-PMA

CHARACTERISTICS	
OPERATING FORCE	----- 2-4 LB
FULL OVERTRAVEL FORCE	---- 15 LB MAX
RELEASE FORCE	----- 1 LB MIN
PRETRAVEL	----- .015±.010
DIFFERENTIAL TRAVEL	---- .020 MAX
OVERTRAVEL	----- .250 MIN

ELECTRICAL DATA		
CONTACT ARRANGEMENT S P D T		
LOAD	28 VDC	
		SEA LEVEL
RES	7	7
IND	4	2.5
MOTOR	4	
LAMP		

DESIGN UNITS: INCH	
TOLERANCES UNLESS NOTED:	
NO PLACE	X ± 0.400
ONE PLACE	.X ± 0.030
TWO PLACE	.XX ± 0.015
THREE PLACE	.XXX ± 0.005
FOUR PLACE	.XXXX ± 0.0005
ANGLES	X ± 3
THIRD ANGLE PROJECTION	

DRAWN	TSM	I I J A N 0 0
CHECK	SAV	I I J A N 0 0
THIS DRAWING COVERS A PROPRIETARY ITEM AND IS THE PROPERTY OF HONEYWELL. THIS DRAWING IS NOT TO BE COPIED OR USED WITHOUT THE PERMISSION OF HONEYWELL.		
INTERPRET PER ASME Y14.5M-1994 OTHER HONEYWELL ENGINEERING STANDARDS MAY APPLY		
Pro/ENGINEER	2D	

Honeywell			
TITLE SWITCH-ENCLOSED			
SIZE	TYPE	DRAWING NAME	REV
B	I	602EN601-6	21
SCALE	FULL	WEIGHT 4.3 OZ MAX	SHEET 1 OF 1



Компания «ЭлектроПласт» предлагает заключение долгосрочных отношений при поставках импортных электронных компонентов на взаимовыгодных условиях!

Наши преимущества:

- Оперативные поставки широкого спектра электронных компонентов отечественного и импортного производства напрямую от производителей и с крупнейших мировых складов;
- Поставка более 17-ти миллионов наименований электронных компонентов;
- Поставка сложных, дефицитных, либо снятых с производства позиций;
- Оперативные сроки поставки под заказ (от 5 рабочих дней);
- Экспресс доставка в любую точку России;
- Техническая поддержка проекта, помощь в подборе аналогов, поставка прототипов;
- Система менеджмента качества сертифицирована по Международному стандарту ISO 9001;
- Лицензия ФСБ на осуществление работ с использованием сведений, составляющих государственную тайну;
- Поставка специализированных компонентов (Xilinx, Altera, Analog Devices, Intersil, Interpoint, Microsemi, Aeroflex, Peregrine, Syfer, Eurofarad, Texas Instrument, Miteq, Cobham, E2V, MA-COM, Hittite, Mini-Circuits, General Dynamics и др.);

Помимо этого, одним из направлений компании «ЭлектроПласт» является направление «Источники питания». Мы предлагаем Вам помощь Конструкторского отдела:

- Подбор оптимального решения, техническое обоснование при выборе компонента;
- Подбор аналогов;
- Консультации по применению компонента;
- Поставка образцов и прототипов;
- Техническая поддержка проекта;
- Защита от снятия компонента с производства.



Как с нами связаться

Телефон: 8 (812) 309 58 32 (многоканальный)

Факс: 8 (812) 320-02-42

Электронная почта: org@eplast1.ru

Адрес: 198099, г. Санкт-Петербург, ул. Калинина, дом 2, корпус 4, литера А.