

Fast Recovery Epitaxial Diode (FRED) Module

MEO 500-06 DA

$V_{RRM} = 600\text{ V}$
 $I_{FAVM} = 514\text{ A}$
 $t_{rr} = 250\text{ ns}$

Preliminary data

| V_{RSM} | V_{RRM} | Type |
|-----------|-----------|--------------|
| V | V | |
| 600 | 600 | MEO 500-06DA |

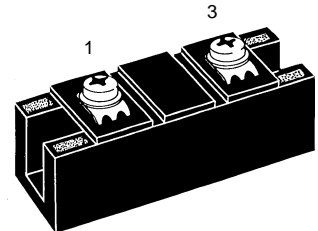
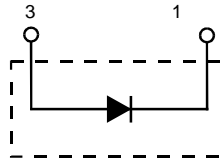

| Symbol | Test Conditions | Maximum Ratings | |
|---------------------------------------|---|-----------------|----------------------|
| I_{FRMS} I_{FAVM} I_{FRM} | $T_C = 75^\circ\text{C}$ | 726 | A |
| | $T_C = 75^\circ\text{C}$; rectangular, $d = 0.5$ | 514 | A |
| | $t_p < 10\ \mu\text{s}$; rep. rating, pulse width limited by T_{VJM} | 2680 | A |
| I_{FSM} | $T_{VJ} = 45^\circ\text{C}$; $t = 10\text{ ms}$ (50 Hz), sine | 4800 | A |
| | $t = 8.3\text{ ms}$ (60 Hz), sine | 5280 | A |
| | $T_{VJ} = 150^\circ\text{C}$; $t = 10\text{ ms}$ (50 Hz), sine | 4320 | A |
| | $t = 8.3\text{ ms}$ (60 Hz), sine | 4750 | A |
| I^2t | $T_{VJ} = 45^\circ\text{C}$; $t = 10\text{ ms}$ (50 Hz), sine | 115200 | A^2s |
| | $t = 8.3\text{ ms}$ (60 Hz), sine | 117100 | A^2s |
| | $T_{VJ} = 150^\circ\text{C}$; $t = 10\text{ ms}$ (50 Hz), sine | 93300 | A^2s |
| | $t = 8.3\text{ ms}$ (60 Hz), sine | 94800 | A^2s |
| T_{VJ} | | -40...+150 | $^\circ\text{C}$ |
| T_{stg} | | -40...+125 | $^\circ\text{C}$ |
| T_{Smax} | | 110 | $^\circ\text{C}$ |
| P_{tot} | $T_C = 25^\circ\text{C}$ | 1750 | W |
| V_{ISOL} | 50/60 Hz, RMS $t = 1\text{ min}$ | 3000 | V~ |
| | $I_{ISOL} \leq 1\text{ mA}$ $t = 1\text{ s}$ | 3600 | V~ |
| M_d | Mounting torque (M6) | 2.25-2.75/20-25 | Nm/lb.in. |
| | Terminal connection torque (M6) | 4.50-5.50/40-48 | Nm/lb.in. |
| d_s | Creeping distance on surface | 12.7 | mm |
| d_A | Strike distance through air | 9.6 | mm |
| a | Maximum allowable acceleration | 50 | m/s^2 |
| Weight | | 150 | g |

Features

- International standard package with DCB ceramic base plate
- Planar passivated chips
- Short recovery time
- Low switching losses
- Soft recovery behaviour
- Isolation voltage 3600 V~
- UL registered E 72873

Applications

- Antiparallel diode for high frequency switching devices
- Free wheeling diode in converters and motor control circuits
- Inductive heating and melting
- Uninterruptible power supplies (UPS)
- Ultrasonic cleaners and welders

Advantages

- High reliability circuit operation
- Low voltage peaks for reduced protection circuits
- Low noise switching
- Low losses

| Symbol | Test Conditions | Characteristic Values (per diode) | | |
|----------------------|---|-----------------------------------|------------------------------|--------|
| | | typ. | max. | |
| I_R | $T_{VJ} = 25^\circ\text{C}$ $V_R = V_{RRM}$ | | 24 mA | |
| | $T_{VJ} = 25^\circ\text{C}$ $V_R = 0.8 \cdot V_{RRM}$ | | 6 mA | |
| | $T_{VJ} = 125^\circ\text{C}$ $V_R = 0.8 \cdot V_{RRM}$ | | 160 mA | |
| V_F | $I_F = 300\text{ A}$; $T_{VJ} = 125^\circ\text{C}$ | | 1.17 V | |
| | $T_{VJ} = 25^\circ\text{C}$ | | 1.36 V | |
| | $I_F = 520\text{ A}$; $T_{VJ} = 125^\circ\text{C}$ | | 1.41 V | |
| | $T_{VJ} = 25^\circ\text{C}$ | | 1.52 V | |
| V_{T0} | For power-loss calculations only | | 0.85 V | |
| r_T | | | 1.09 $\text{m}\Omega$ | |
| R_{thJH} | DC current | | 0.114 K/W | |
| R_{thJC} | DC current | | 0.071 K/W | |
| t_{rr} I_{RM} | $I_F = 600\text{ A}$ $V_R = 300\text{ V}$ $-di/dt = 800\text{ A}/\mu\text{s}$ | 250 | $T_{VJ} = 100^\circ\text{C}$ | 300 ns |
| | | | $T_{VJ} = 25^\circ\text{C}$ | 88 A |
| | | | $T_{VJ} = 100^\circ\text{C}$ | 132 A |

① I_{FAVM} rating includes reverse blocking losses at T_{VJM} , $V_R = 0.6 V_{RRM}$, duty cycle $d = 0.5$
Data according to IEC 60747

IXYS reserves the right to change limits, test conditions and dimensions

Dimensions in mm (1 mm = 0.0394")

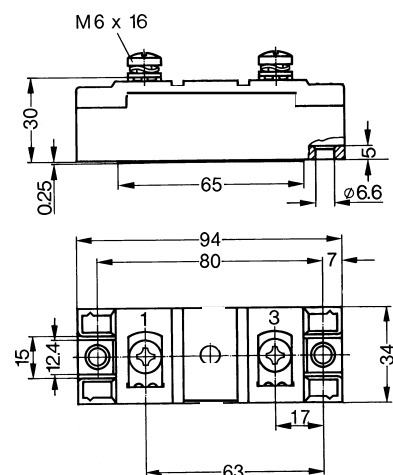

749

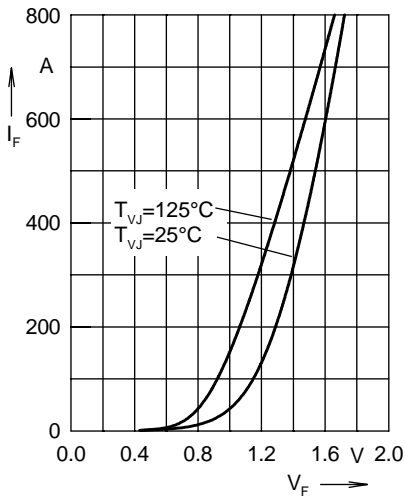

Fig. 1 Forward current I_F versus max. voltage drop V_F per leg

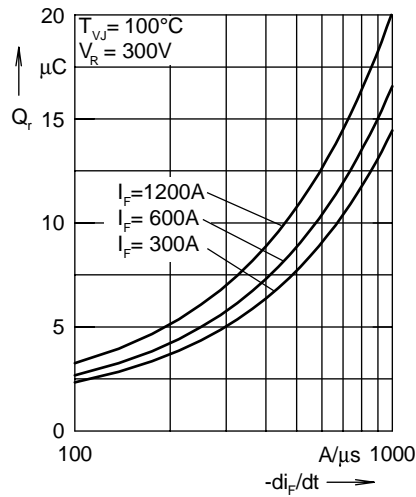

Fig. 2 Typ. reverse recovery charge Q_r versus $-di_F/dt$

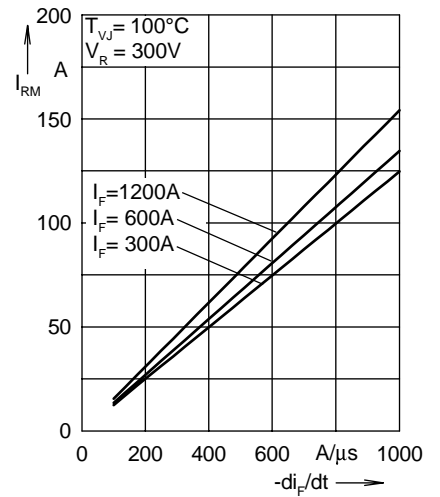

Fig. 3 Typ. peak reverse current I_{RM} versus $-di_F/dt$

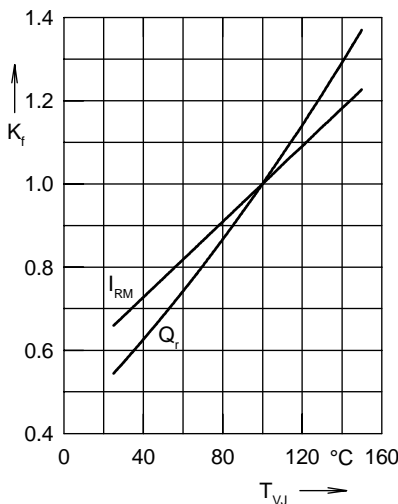

Fig. 4 Dynamic parameters Q_r , I_{RM} versus junction temperature T_{VJ}

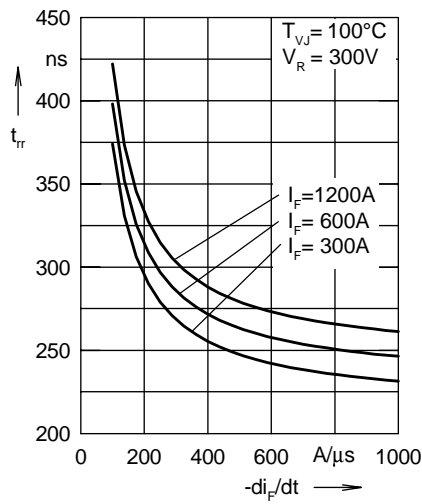

Fig. 5 Typ. recovery time t_{tr} versus $-di_F/dt$

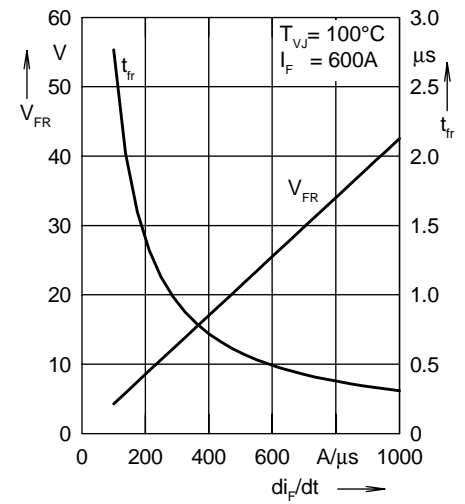

Fig. 6 Typ. peak forward voltage V_{FR} and t_{tr} versus di_F/dt

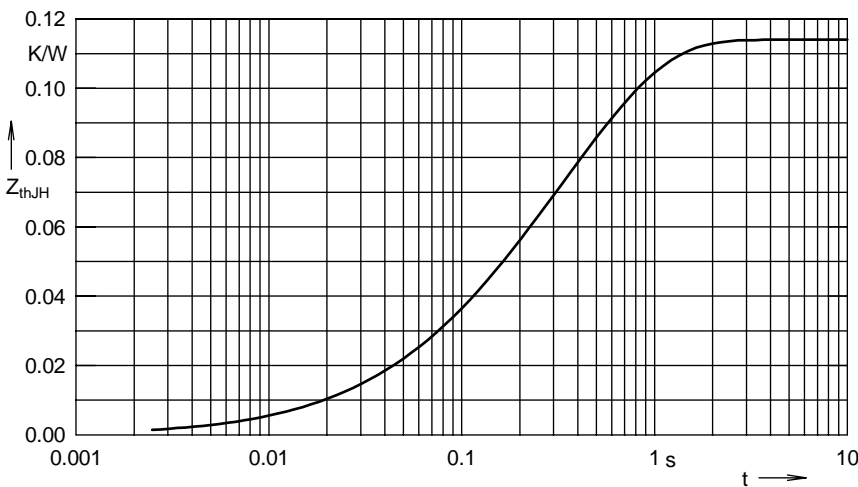

Fig. 7 Transient thermal impedance junction to heatsink

Constants for Z_{thJS} calculation:

| i | R_{thi} (K/W) | t_i (s) |
|---|-----------------|-----------|
| 1 | 0.001 | 0.08 |
| 2 | 0.004 | 0.024 |
| 3 | 0.027 | 0.112 |
| 4 | 0.082 | 0.464 |



Компания «ЭлектроПласт» предлагает заключение долгосрочных отношений при поставках импортных электронных компонентов на взаимовыгодных условиях!

Наши преимущества:

- Оперативные поставки широкого спектра электронных компонентов отечественного и импортного производства напрямую от производителей и с крупнейших мировых складов;
- Поставка более 17-ти миллионов наименований электронных компонентов;
- Поставка сложных, дефицитных, либо снятых с производства позиций;
- Оперативные сроки поставки под заказ (от 5 рабочих дней);
- Экспресс доставка в любую точку России;
- Техническая поддержка проекта, помощь в подборе аналогов, поставка прототипов;
- Система менеджмента качества сертифицирована по Международному стандарту ISO 9001;
- Лицензия ФСБ на осуществление работ с использованием сведений, составляющих государственную тайну;
- Поставка специализированных компонентов (Xilinx, Altera, Analog Devices, Intersil, Interpoint, Microsemi, Aeroflex, Peregrine, Syfer, Eurofarad, Texas Instrument, Miteq, Cobham, E2V, MA-COM, Hittite, Mini-Circuits, General Dynamics и др.);

Помимо этого, одним из направлений компании «ЭлектроПласт» является направление «Источники питания». Мы предлагаем Вам помощь Конструкторского отдела:

- Подбор оптимального решения, техническое обоснование при выборе компонента;
- Подбор аналогов;
- Консультации по применению компонента;
- Поставка образцов и прототипов;
- Техническая поддержка проекта;
- Защита от снятия компонента с производства.



Как с нами связаться

Телефон: 8 (812) 309 58 32 (многоканальный)

Факс: 8 (812) 320-02-42

Электронная почта: org@eplast1.ru

Адрес: 198099, г. Санкт-Петербург, ул. Калинина, дом 2, корпус 4, литера А.